

OSLO KOMMUNE  
GEOTEKNISK KONTOR

SO: D2 II, E2 I-II, III



RAPPORT OVER  
NY STRØMSVEI  
LOELVDALEN/KONOWS GATE

Del 10: Datarapport geotekniske undersøkelser  
R-1796-10 3. mars 1986

INNHold

INNLEDNING  
MARKARBEID  
LABORATORIEUNDERSØKELSER  
GEOLOGI  
GRUNNFORHOLD  
SLUTTORD  
Oversikt over bilag og tegninger

Bilag 0		Beskrivelse av boremetoder og laboratorieundersøkelser		
Tegn.nr.	1796-12	Oversiktskart		
"	"	"	-42	Vingeboring pkt 6
"	"	"	-43	" " " 7
"	"	"	-44	" " " 118
"	"	"	-45	" " " 129
"	"	"	-46	Borprofil pkt 22
"	"	"	-47	" " " 106
"	"	"	-48	" " " 108
"	"	"	-49	" " " 133
"	"	"	-50	" " " 138
"	"	"	-51	" " " 141
"	"	"	-52	" " " 151
"	"	"	-53	" " " 171
"	"	"	-83	" " " 180
"	"	"	-84	" " " 193
"	"	"	-86	Skovlboringspkt. 192
"	"	"	54-55	Lengdeprofiler A1-A5
"	"	"	56-70	Lengdeprofiler B1-B18
"	"	"	85-88	Lengdeprofiler B19-B28
"	"	"	71	Situasjons- og borplan A (i kartlomme)
"	"	"	72	" " " " " B (i kartlomme)
"	"	"	73	" " " " " C
"	"	"	74	" " " " " D
"	"	"	89	" " " " " E (i kartlomme)



## INNLEDNING

Etter oppdrag fra Oslo veivesen, rekvisisjon nr 15021 av 4/7-84 har geoteknisk kontor utført grunnundersøkelser i Loelvdalen like vest for Kværner Bruk A/S og i skråningen opp mot Konows gate og Dyvekes vei.

Det er her planlagt å legge E-6 på bro over Loelvdalen med tilknytning til Galgeberg og Etterstad i nord, mens det i syd lages avkjøring til Ryen og foreløpig avkjøring til Sentrum. Senere vil planlagt tunnel gjennom Ekebergplatået til Mosseveien delvis erstatte avkjøringen til Sentrum.

Trafikkløsningen innebærer et omfattende brosystem med tilhørende ramper og terrengjusteringer. Hensikten med den geotekniske undersøkelsen har vært å registrere dybder til fjell samt kartlegge løsmasse- og grunnvannsforhold slik at prosjektet kan vurderes og anleggsarbeidet kan utføres på et sikkert grunnlag.

Foreliggende rapport erstatter tidligere rapport R-1796-8 og omhandler alle undersøkelser utført i perioden 1984-86.

Foreløpige resultater fra undersøkelsen er meddelt Oslo veivesen og byggeteknisk konsulent etter hvert som de har foreligget. Videre er resultatene fra foreliggende undersøkelse, sammen med resultater fra tidligere undersøkelser, tegnet inn på undergrunnskart som finnes i vårt arkiv.

## MARKARBEID

Markarbeidet er utført av mannskap fra vårt kontor i tiden 9/9-29/9 83, 8/3-4/4 84, 19/11-26/11 84, 27/3-5/7 85 og 27/1-7/2 86.

Det er i alt utført 81 fjellkontrollboringer, 115 dreietrykksonderinger, 49 enkle sonderinger, 4 vingeboringer og tatt opp 10 uforstyrrede prøveserier og 1 skovlprøve. Resultater er vist på situasjons- og borplanene, teg.nr. 1796-71-74 og -89, og på lengdeprofiler, tegninger 1796-54-70 og 86-88.

Videre er det installert 10 poretrykkmålere samt tatt i bruk 5 gamle målere i området, og disse avleses med jevne mellomrom.

En del av borpunktene er koordinatbestemt av Oslo veivesen. Koordinater er oppgitt på situasjons- og borplan. De øvrige punkt er målt ut fra eksisterende bygninger og eiendomsgrenser. Terrenget i borpunktene er nivellert med utgangspunkt i følgende fastmerker og polygonpunkt:

-FM 1355	med oppgitt høyde	h= 24,150
-PP 19333	" " "	h= 15,630
-PP 10941	" " "	h= 35,900
-PP 10939	" " "	h= 51,751
-FM 1846	" " "	h= 58,781
-FM 356	" " "	h= 18,154
-PP 10952	" " "	h= 28,234

Nærmere beskrivelse av boremetodene er gitt på bilag 0.

## LABORATORIUNDERSØKELSER

De opptatte prøvene er åpnet og visuelt klassifisert ved vårt laboratorium. Dernest er det utført rutinemessig bestemmelse av vanninnhold, konsistensgrenser, tyngdetetthet, udrenert skjærstyrke og sensitivitet. Resultatene er gitt på tegn.nr 1796-46-53 og 83-85.

I tillegg til rutineundersøkelsene vil det på en del av prøvene bli utført ødometerforsøk og traksialforsøk. Resultater fra disse forsøkene vil bli



presentert i en senere rapport.  
Generell beskrivelse av laboratorieundersøkelsene er gitt på bilag 0.

## GEOLOGI

Bergartene i området er sedimentære leirsteiner og kalkstein fra etasjene 4a og 4b i ordovicium, og de varierer mellom rene leirskifre og vekslende leir og kalklag hvor de kalkrike lagene oftest forekommer som knoller i leirskiferen. Langs Konows gate har bergartslagene nordlig fall og ved Kværnerveien på nordsiden av dalen er bergartens fall sydlig.

Bergartslagenes fallvinkel varierer mellom 0 og 60°.

En må også regne med at området gjennomsettes av eruptive gangbergarter.

Detaljoppsprekningen i de sedimentære bergarter har flere markerte sprekkeretninger.

1. Oppsprekning i lagdelingsplanet. Sprekkeavstanden kan være stor, ca 1 m, i kalkbergartene og den er vanligvis liten med små stikk i leirskiferen.
2. N 170 - 180°. Enkelte større utholdende sprekker i kalkrike bergarter, steiltstående. Tettere med småsprekker og stikk, avstand 2-5 cm i leirskiferen.
3. Ca N 100°. Sprekker med større avstand, 1-5 m. Sydlig fall 60 - 70°.

## GRUNNFORHOLD

### Situasjons- og borplan A (tegn.nr. 1796-71, i kartlomme)

Situasjons- og borplan A gjelder områder i selve dalbunnen i Loelvdalen like vest for Kværner Bruk.

Terrenget i sporområdet i Loelvdalen ligger på ca. kote 9. Mot øst stiger terrenget med helning 1:3 opp mot Kværner Bruk der terrenget ligger på omkring kote 17,5. Terrenget stiger også mot nord og mot syd opp fra dalbunnen.

Boringene viser forholdsvis jevnt fjellforløp for nordøstre del av det undersøkte området, med fjelloverflaten på omkring kote 7 - 10. Mot sør og vest faller fjelloverflaten forholdsvis steilt. Største dybde til fjell er registrert på kote -12,0 like vest for NSB's avisningsbygg.

I punkt 22 lengst sydøst på sporområdet er det tatt opp en prøveserie som øverst har 1,5 m sand og grus, antagelig oppfylt masse. Derunder er det middels fast leire med enkelte sand og gruslag. Det er registrert kvikkleire i 7-8 meters dybde. Vingeboringene foretatt i skråningen opp mot Kværner Bruk indikerer også bløt leire som tildels er kvikk. I punkt 6 ved sydlige hjørne av Kværner Bruk er det 2 m tørrskorpeleire øverst. Videre indikerer dreietrykksonderingene at det er fastere masser lenger nord i skråningen. Boringer i Kværnerveien ved Kværner Bruk viser stedvis fylling og steinholdige masser ned til fjell på 10-12 m's dybde.

I selve dalbunnen er det ikke tatt opp prøver av løsmassene. Sonderboringene antyder imidlertid at det like over fjell kan være hard masse, sannsynligvis morene. Dette lagets tykkelse varierer og kan i de dypeste borpunktene være opptil 7-8 m tykt.

Situasjons- og borplan B (tegn.nr. 1796-72, i kartlomme)

Situasjons- og borplan B gjelder området i sydlige skråning i Loelvdalen fra Kværner Bruk og ca. 500 m vestover i retning mot Sentrum. Området begrenses av sporområdet nede i dalbunnen og Konows gate/Dyvekes vei øverst i skråningen.

Terrenget stiger fra kote 9 ved skråningsfoten med helning ca. 1:3 opp mot Dyvekes vei og Konows gate. Veinivået varierer fra kote 14 lengst vest i det undersøkte område til kote 35 lengst øst.

Skråningen har gjennom tiden vært gjenstand for omfattende terrengjusteringer og tegn.nr. 1796-63 viser hovedtrekkene siden 1925. Terrengarbeidene har bestått i avgravinger for å utvide det flate området i dalbunnen. Avgravningen har medført at det øverste laget med fast tørrskorpeleire har blitt fjernet, og generelt medført nedsatte styrkeegenskaper i løsmassene. Dette, sammen med bratt graveskråning, har ført til store utglidninger, i 1954 og 1960, som angitt på situasjons- og borplanen.

I forbindelse med terrengjusteringene og spesielt utglidningene har det vært utført tildels omfattende grunnundersøkelser av NSB og NGI. Konklusjonen ble at skråningen fikk en helning omtrent som nåværende terreng, samt at langtidsstabiliteten skulle forbedres ved nedsetting av pumpebrønner og sanddren for derved å oppnå redusert poretrykk.

Foreliggende undersøkelse er en generell kartlegging av dybder til fjell og løsmasseforhold i skråningen. Fjelloverflaten er svært kupert. Ovenfor krysset mellom Konows gate og Kværnerveien er det fjell i dagen. Herfra faller fjellet steilt mot nord slik at det under skråningsfoten ligger på omkring kote 0. Videre faller fjellet av mot vest og ved overgangen Konows gate/Dyvekes vei ligger fjelloverflaten på omkring kote -10.

De opptatte prøvene viser som nevnt at tørrskorpelaget er gravd bort nede i skråningen. Høyere opp består det øverste laget av 4-5 m tørrskorpeleire eller fylling. Derunder er det leire med målt udrenert skjærstyrke i området 20-50 KN/m<sup>2</sup>. I området ved krysset mellom Konows gate og Kværnerveien er det registrert kvikkleire i 6-10 meters dybde. Vanninnholdet i leiren ligger forholdsvis jevnt på 30-35%, som også er omtrent leirens flytegrense. Sensitiviteten er for de fleste prøvene i området  $St = 10-40$ , d.v.s. middels sensitivt materiale, mens det for den kvikke leiren er målt adskillig høyere sensitivitet.

På profilene har vi antydnet overganger mellom de ulike typer løsmasser. Under leiren er det sannsynligvis endel friksjonsmasser, og mektigheten av disse later til å være størst der dybden til fjell er størst. For store deler av området virker det imidlertid som det er leire direkte på fjell.

Grunnvannstanden og poretrykkforholdene mot dypet varierer mye innenfor det aktuelle området. Piezometermålinger viser at det i nedre del av skråningen er ca. 1 m ned til grunnvannstanden og derunder tilnærmet hydrostatisk poretrykk mot dypet. Høyere opp i skråningen ligger grunnvannstanden dypere, 3 - 5 m, og poretrykkøkningen mot dypet er adskillig lavere enn hydrostatisk poretrykk. Måling av poretrykk har imidlertid pågått over relativt kort tid, og kan derfor være noe usikker. Dessuten kan pumpebrønner og sanddren, samt fjellanlegg, ha ført til at poretrykket har store lokale variasjoner.

Situasjons- og borplan C og D (tegn.nr. 1796-73 og -74)

Situasjons- og borplan C og D gjelder området langs Konows gate fra krysset med Kværnerveien og ca. 350 m østover i retning Ryen.



I det aktuelle området har terrenget generelt fall mot nord. Høydenivået på Konows gate varierer mellom kote 29 i krysset med Kværnerveien til kote 45 lengst mot øst.

I området ved planlagt påhugg for Ekeberg tunnelen er dybden til fjell kartlagt detaljert. På søndre side av Konows gate er det registrert små dybder til fjell og fjell i dagen. Herfra faller fjellet ned mot kote 0 like nord for veien. I gjennomsnitt faller fjelloverflaten med helning litt slakere enn 1:1, men lokalt kan den være adskillig steilere.

Videre østover er det boret i ytre (nordre) fortau i Konows gate. Her ligger fjellet 1,0 - 7,5 m under gatenivå. Ut fra sonderinger lenger ned i skråningen samt terrengforhold faller fjelloverflaten også her mot nord.

Det er ikke tatt opp prøver av massene i dette området, men sonderboringene antyder at det er forholdsvis uryddige grunnforhold. Generelt er det fylling øverst og derunder fast leire. Lengst vest på området er det bløt leire for dybder større enn 5-6 m. I Konows gate har fyllingen varierende tykkelse, men stort sett innenfor 2-3 m's mektighet. Enkelte steder, og spesielt bak eksisterende støttemur ved planlagt påhugg for Ekeberg tunnelen, er det steinholdige masser helt ned til fjell.

Situasjons- og borplan E (tegn.nr. 1796-89, i kartlomme)

Situasjons- og borplan E gjelder søndre skråning i Lodalen fra krysset mellom Dyvekes vei og Konows gate og vestover til Dyvekes bro.

Terrenget stiger fra kote 9 ved skråningsfoten på NSB's område opp til Dyvekes vei som ligger på kote 12,4 til 18,0. Skråningshelningen varierer mellom 1:1,5 og 1:3 og det er stedvis benyttet støttemur i skråningsfoten.

Bordybden varierer mellom 10 og 36 m. På grunn av harde masser i dybden kan mange boringer ha stoppet i løsmassene uten å ha nådd fjell.

Løsmassene består øverst av fylling og tørskorpeleire ned til 3-5 m's dybde og derunder er det fast til middels fast leire med enkelte sand- og gruslag. For de opptatte prøvene ligger vanninnholdet på ca 30%, og sensitiviteten på St=3-10.

Grunnvann- og poretrykkforholdene er ikke målt i dette området. Ut fra tidligere elveleirer som nå er lukket og ledningsanlegg antas imidlertid at de øvre jordlag er mer eller mindre utdrenert.

SLUTTORD

Fundamenteringsforholdene i skråningen opp mot Konows gate er geoteknisk sett kompliserte og fundamenteringsløsninger, graveplaner og anleggsprosedyrer må utarbeides under hensyntaker til de eksisterende grunnforhold med stedvis lave stabilitetsmarginer.

Geoteknisk kontor

*Lars O. Tokheim*  
Lars O. Tokheim

*H.S. Arntsen*  
/H.S. Arntsen

## STANDARD BESKRIVELSER

## BESKRIVELSE AV BORMETODER

- *Enkel sondering* betegner neddriving av stålstenger uten registrering av motstand, for eks. slagsondering med slegge eller slagbormaskin.
- *Dreieboring* utføres ved å måle synkninger under dreining når boret er lastet med 100 kg. Synker det for mindre last dreies ikke. Boret er forsynt med en pyramideformet spiss som er vridd en omdreining. Lengden av spissen er 20 cm og sidekanten er 3 cm. Under opptegning av resultatene angis antall omdreininger pr. m synkning på høyre side av hullet, og lasten på boret på venstre side.
- ☆ *Fjellkontrollboringer* utføres med trykkluftdrevet bergbor. Både topphammer og senkborhammer kan brukes. Fjellkontrollen består i å registrere når man har fått en langsom og relativt jevn synkning av boret idet dette er en sterk indikasjon på at boret er i fjell. Det bores vanligvis 3 m for å konstatere at det ikke er en stor stein.
- + *Vingeboring* brukes til å måle jordartens udrenerte skjærfasthet direkte i grunnen. Skjærfastheten beregnes utfra målt torsjonsmoment på et vingekorset som presses ned i ønsket dybde og dreies rundt inntil brudd oppstår. Grunnens fasthet bestemmes først i uforstyrret, og etter brudd i omrørt tilstand. Resultatene kan i sterk grad påvirkes av sand, grus og stein ved vingekorset. Det skal også bemerkes at resultatene av andre grunner i mange tilfelle må korrigeres før fasthetsverdiene brukes i stabilitetsberegninger.
- ⊙ *Prøvetaking* kan utføres med forskjellig utstyr. Ønskes "uforstyrrede", prøver brukes en  $\phi$  54 mm sylinderprøvetaker som er forsynt med et tetsluttende stempel. Prøven skjæres ved at sylindere er skyves nedover i grunnen mens stemplet holdes tilbake. Sylindere med prøve blir trukket opp igjen, forseglet i begge ender, og bragt til laboratoriet. Ønskes bare såkalte "representative" prøver, brukes enklere utstyr som skovelbor og kannebor. Felles for disse er at massen skaves inn i en beholder som deretter tas opp. Tilsvarende prøver kan også tas ved å skru en stålskrue ned i grunnen og trekke den opp igjen.
- ⊖ *Poretrykksmåling* går ut på å måle trykket i de vannfylte porene i jordarten. Dette gjøres ved å føre ned til ønsket dybde et såkalt piezometer som består av et stålrør med et porøst filter i enden. Vann fra jordarten vil kunne trenge inn gjennom filteret mens jordpartiklene blir holdt tilbake. På innsiden av filteret kan man så enten ha en elektrisk trykkmåler som registrerer det vanntrykket som bygges opp og som balanserer med poretrykket utenfor, eller filteret er forbundet med en tynn slange inne i stålrøret. Stigehøyden av vannet i slangen er da porevannstrykket i filterets nivå. Ved fremstilling av resultatene angis som regel det nivå (m.o.h.) som vannet stiger til (poretrykksnivået).

## BESKRIVELSE AV LABORATORIEUNDERSØKELSER

I laboratoriet blir prøvene først beskrevet på grunnlag av besiktigelse. Deretter blir følgende undersøkelser rutinemessig utført, (undersøkelser merket <sup>x</sup>) kan bare utføres på uforstyrrede prøver):

Romvekt <sup>x</sup>  $\gamma$  ( $t/m^3$ ) av naturlig fuktig prøve.

Vanninnhold  $w$  (%) angir vekt av vann i prosent av vekt av fast stoff. Det blir utført flere bestemmelser av vanninnhold fordelt over prøvens lengde.

Flytegrensen  $w_L$  (%) og utrullingsgrensen  $w_p$  (%) angir henholdsvis høyeste og laveste vanninnhold for plastisk område av omrørt materiale. Plastisitetsindeksen  $I_p$  er differansen mellom flyte- og utrullingsgrensen. Disse konsistensgrensene er viktige ved bedømmelse av jordartens egenskaper. Konsistensgrensene blir vanligvis bestemt på annenver prøve.

Følgende skala benyttes til å klassifisere leire etter plastisitet:

Lite plastisk leire	$I_p < 10$
Middels plastisk leire	$I_p = 10-20$
Mykt plastisk leire	$I_p > 20$

Skjærfastheten  $s$  ( $t/m^2$ ) bestemmes ved enaksede trykkforsøk. Normalt blir det skåret ut et prøvestykke med tverrsnitt  $3,6 \times 3,6$  cm og høyde 10 cm på midten av sylinderprøven. Unntaksvis blir fullt tverrsnitt ( $\approx 34$  mm) benyttet. Det tas hensyn til prøvens tverrsnittsøkning under forsøket. Skjærfastheten settes lik halve trykkfastheten.

Videre blir uforstyrret skjærfasthet  $s$  og omrørt skjærfasthet  $s'$  bestemt ved konusforsøk. Dette er en indirekte metode til bestemmelse av skjærfastheten, idet nedsynkningen av en konus med bestemt form og vekt måles og den tilsvarende skjærfasthetsverdi tas ut av en tabell. Både trykkforsøk og konusforsøk gir udrenert skjærfasthet.

Følgende skala benyttes til å klassifisere leire etter udrenert skjærfasthet:

Meget bløt leire	$s < 1,25 t/m^2$	$\approx$	12,5 $kN/m^2$
Bløt leire	$s = 1,25 - 2,5 t/m^2$	$\approx$	12,5 - 25 """"
Middels fast leire	$s = 2,5 - 5,0 t/m^2$	$\approx$	25 - 50 """"
Fast leire	$s = 5,0 - 10,0 t/m^2$	$\approx$	50 - 100 """"
Meget fast leire	$s > 10 t/m^2$	$\approx$	100 """"

Sensitiviteten  $s'_t = \frac{s}{s}$ , er forholdet mellom skjærfastheten i uforstyrret og omrørt tilstand.

Følgende skala benyttes til å klassifisere leire etter sensitivitet:

Lite sensitiv leire	$s'_t < 8$
Middels sensitiv leire	$s'_t = 8 - 30$
Meget sensitiv leire	$s'_t > 30$

Følgende spesielle forsøk blir utført etter nærmere vurdering i hvert tilfelle:

**Ødometerforsøk**  $x$ ) utføres for å finne en jordarts sammentrykkbarhet. Prinsippet ved ødometerforsøkene er at en skive av jordarten med diameter 5 cm og høyde 2 cm belastes vertikalt. Prøven er innesluttet i en sylinder og ligger mellom 2 porøse filtersteiner. Lasten påføres trinnvis, og sammentrykkingen av prøven observeres som funksjon av tiden for hvert lasttrinn. Resultatene fremstilles ved å tegne opp den relative sammentrykking  $\epsilon$  som funksjon av belastningen. Setningsutviklingen tegnes opp i tidsdiagram. Dette gir grunnlag for beregning både av setningenes størrelse og tidsforløp. Tidsforløpet er imidlertid særlig usikkert på grunn av mange ukjente faktorer som spiller inn.

**Kornfordelingsanalyser** av friksjonsjordarter (grovere enn silt og leire) utføres ved sikting, som regel i helt tørt tilstand. Inneholder massen en del finere stoff blir den våtsiktet. For silt og leire benyttes hydrometeranalyse. En viss mengde tørt materiale oppslemmes i en bestemt mengde vann. Ved hjelp av hydrometer bestemmes synkehastigheten av de forskjellige kornfraksjoner og på grunnlag av Stoke's lov kan kornstørrelsen tilnærmet beregnes.

**Fortorvningsgraden** i organiske jordarter bestemmes ved besiktigelse og krysting av materiale mellom fingrene. Graderingen skjer i henhold til von Post's ti-delte skala H 1 - H 10. Torv kan deles i følgende grupper:

Fibertorv	H 1 - H 4, planterester lett synlig
Mellomtorv	H 5 - H 7, planterester svakt synlig
Svarttorv	H 8 - H10, planterester ikke synlig.

**Organisk innhold (humusinnhold)** bestemmes vanligvis ved glødning av tørt materiale. Glødetapet (vekttapet) angis i prosent av tørt materiale.

**Proctorforsøk** brukes til å undersøke pakkningsegenskapene hos jordarter, spesielt hos velgraderte friksjonsmasser. Massen blir stampet lagvis inn i en stålsylinder av bestemt volum, og tørr romvekt beregnet etter tørking av prøven. Avhengig av pakkingsarbeidet skilles mellom standard Proctor og modifisert Proctor. Den siste innebærer størst pakkingsarbeid. Forsøkene utføres med varierende vanninnhold, og det vanninnhold som gir høyest tørr romvekt kalles optimalt. Den høyeste romvekt kalles 100% Proctor.



TEGNFORKLARING

- ⊖ Piezometer
- Linjeføring planlagt E6

Bokst.	Forandring	Dato	Bokst.	Forandring	Dato
<p>NY STRØMSVEI Oversiktskart</p>					
Tegn. Amo		Dato Jan.85			
Målestokk		Kartref.			
1 : 2500		Kartblad 0-3-2			
		Simensbråten-Bryn			
Tegn. nr.		1796 -12			
 OSLO KOMMUNE Geoteknisk kontor					

Boreplan M-1:1000

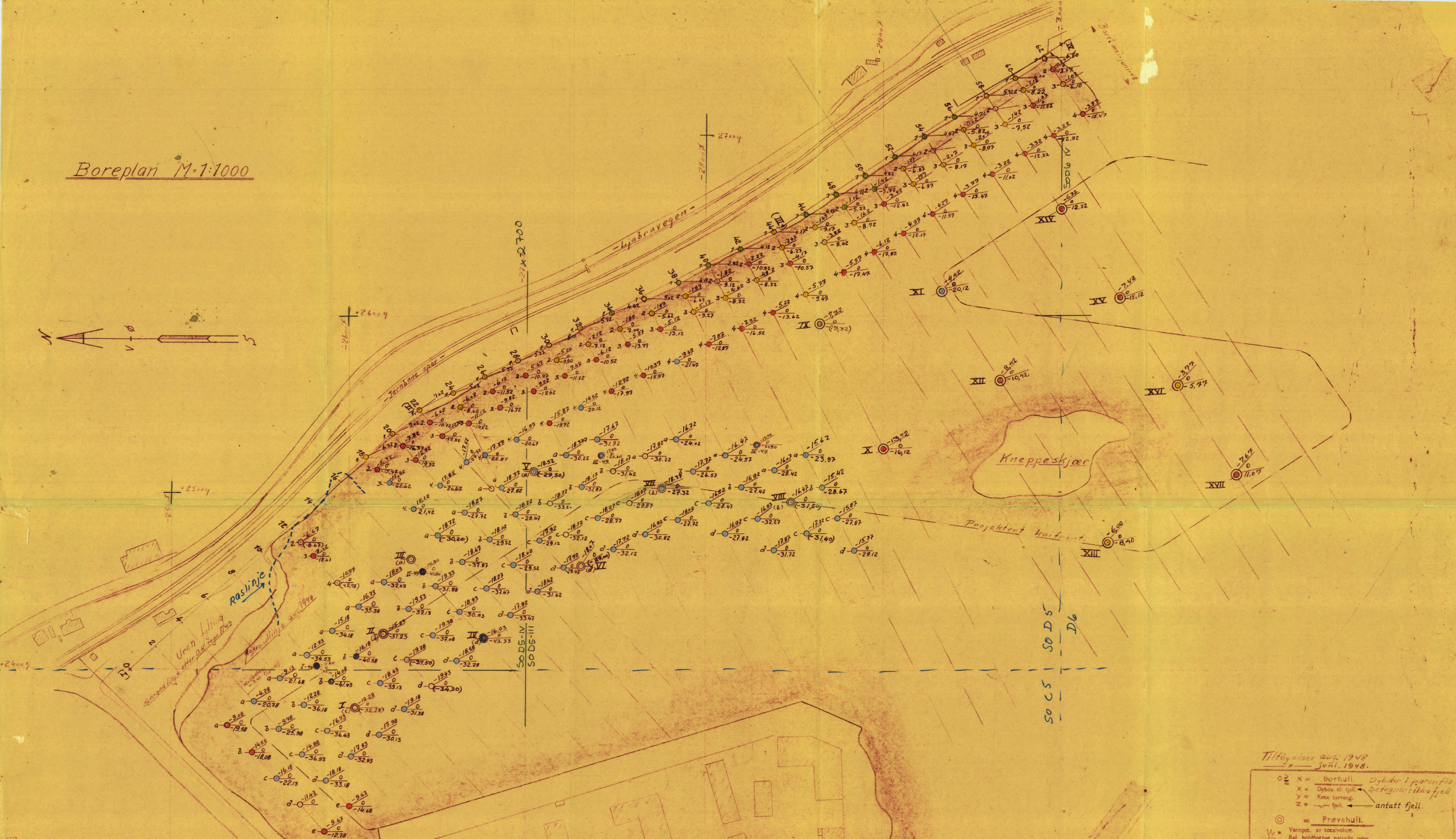
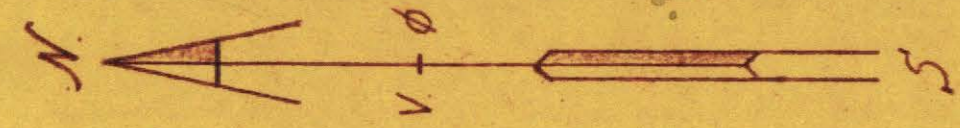



Dybde E	Jordart	Symbol	P.r. nr.	Vanninnhold w				Romvekt $\gamma/m^3$	Skjærfasthet ved trykkforsøk					Sensitivitet
				Plastisk område		○			Konusforsøk ▽, Vingeboring					
				20	30	40	50%		10	20	30	40	50	kn/m <sup>2</sup>
	TØRRSKORPE													
	LEIRE													2
5														24
														24
														38
														13
														14
														8
10	grus													7
	Avsluttet													2
15														
20														
	<del>XX</del> ANT. FJELL iflg. sonderboring													
25														

Ving 65 X 130

Omrørt

Omrørt

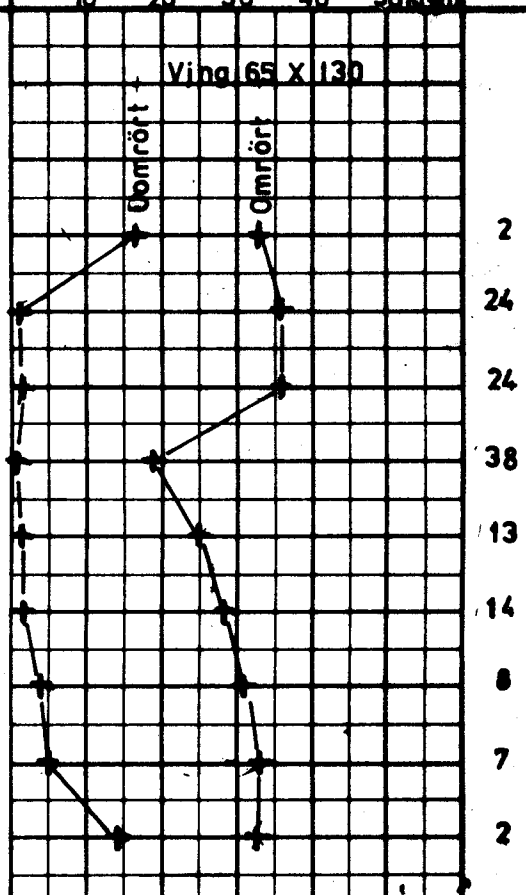



Dybde E	Jordart	Symbol	Pr. nr.	Vanninnhold w				Romvekt $\gamma_m$	Skjærlasthet ved trykkforsøk					Sensitivitet
				Plastisk område		$w_p$	$w_L$		Konusforsøk $\nabla$		Vingeboring $+$		$50kN/m^2$	
				20	30	40	50%	10	20	30	40	50	$50kN/m^2$	
	grus-leire LEIRE													3
	KVIKKLEIRE													32
5														28
	LEIRE													∞
														22
														34
10	grus Avsluttet													12
														9
														5
15	ANT. FJELL iflg. sonderboring													9
20														
25														

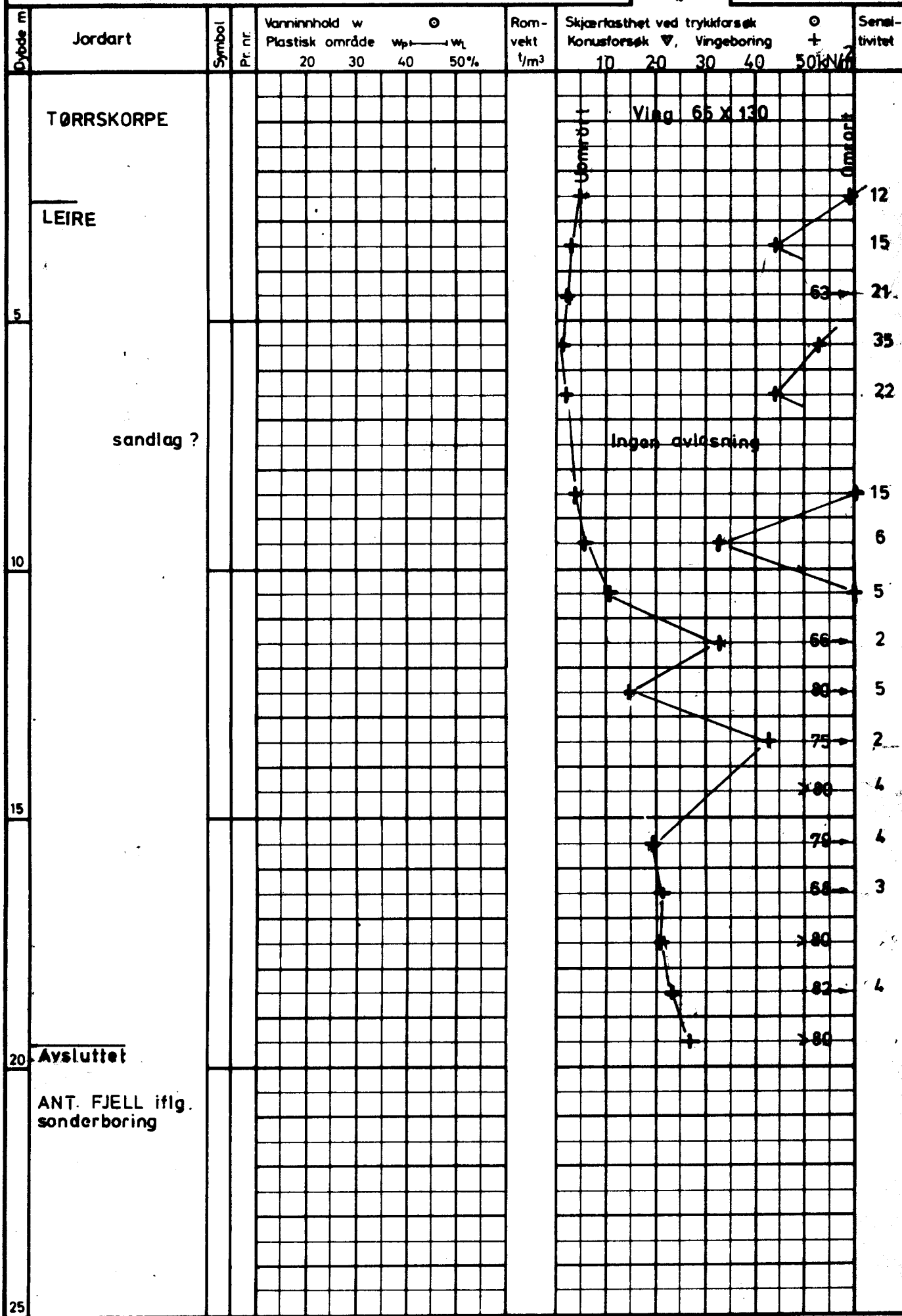



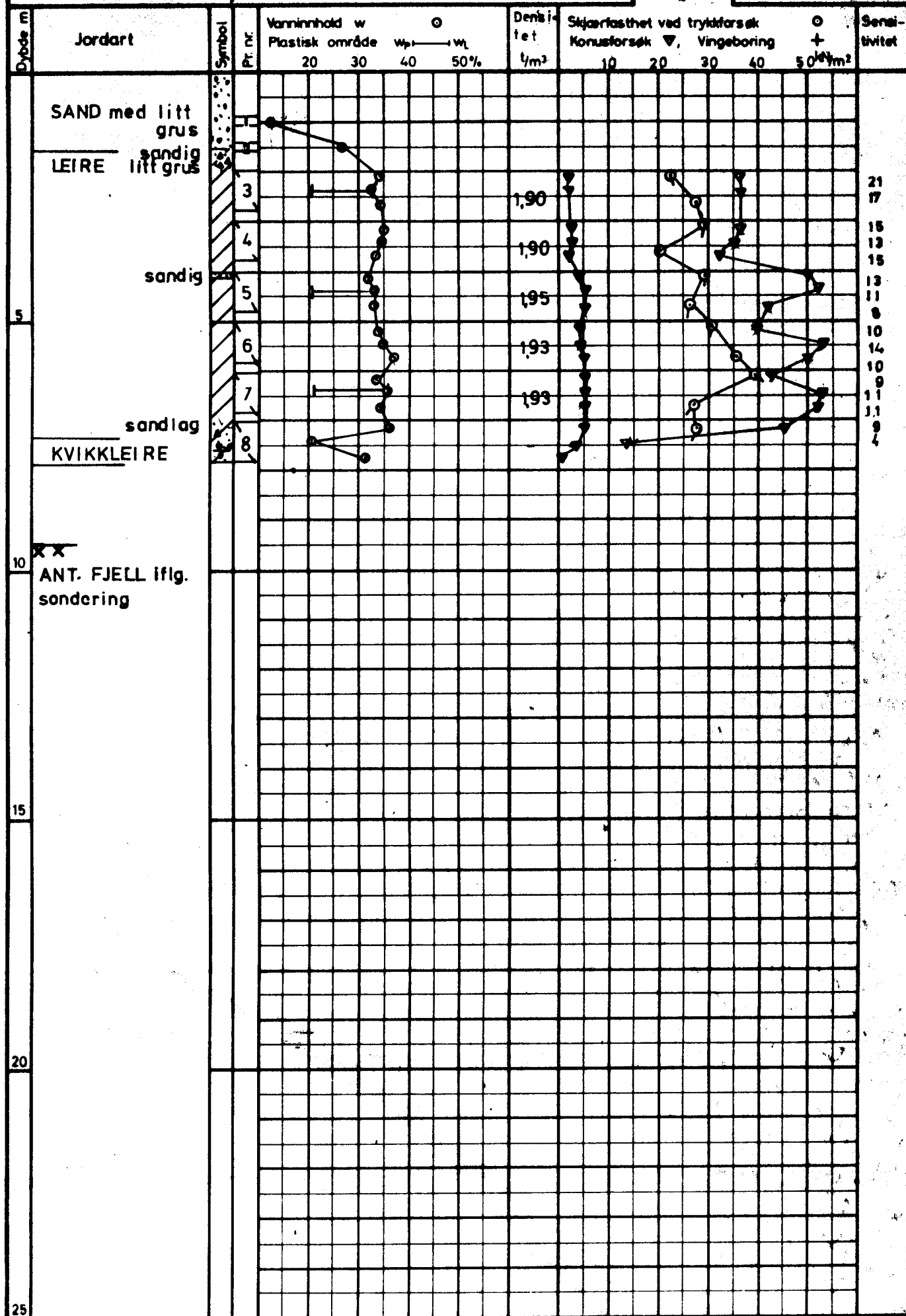

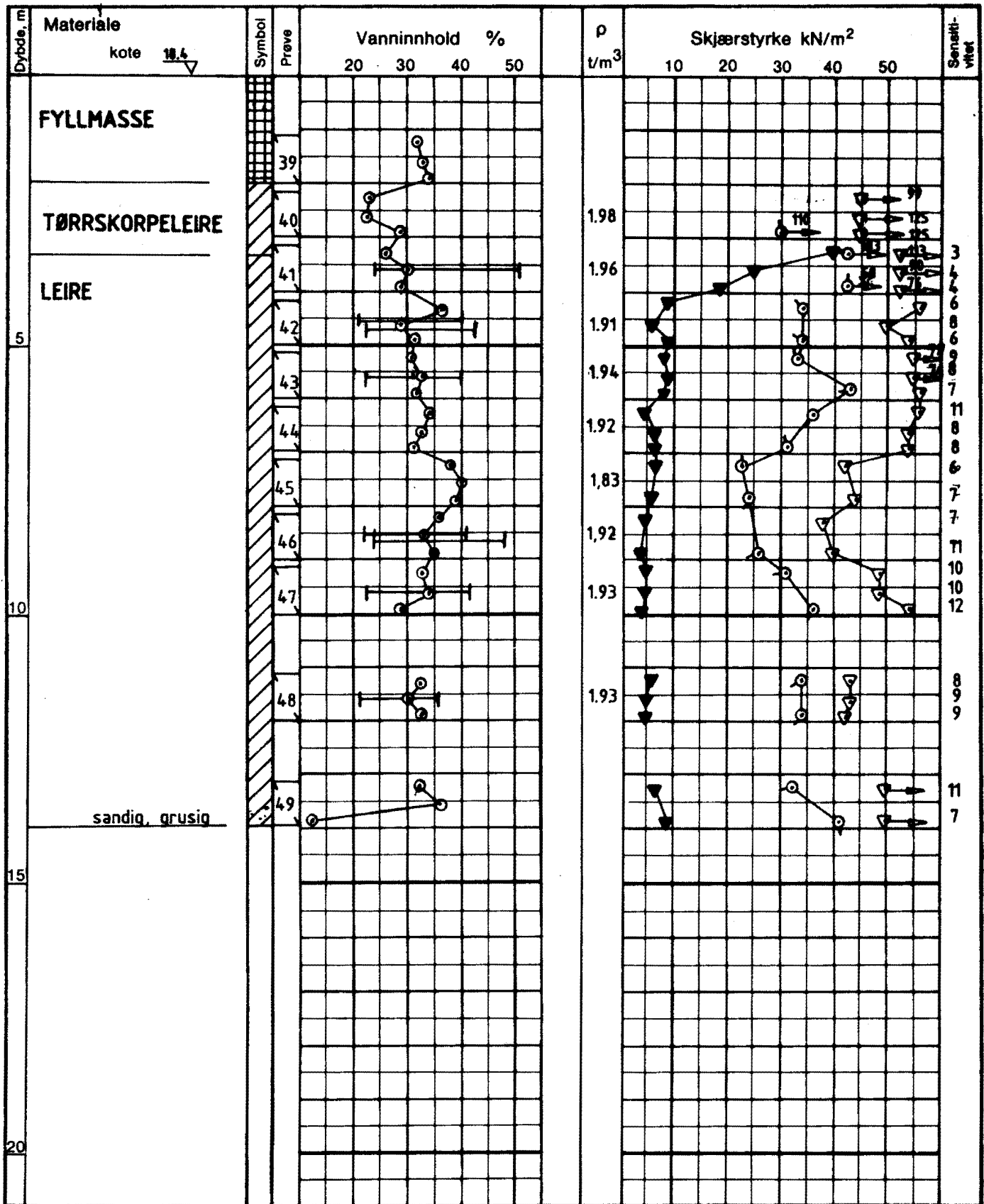

GV : grunnvannstand  
 Ø : ødometer  
 T : treaksialforsøk  
 K : korndeling

○ naturlig vanninnhold  
 — (W<sub>p</sub>) plastisitetsgrense  
 — (W<sub>L</sub>) flytegrense  
 ρ densitet

⊙ enaksialt trykkforsøk  
 ⊕ brudddeformasjon %  
 ▽ konus uforstyrret  
 ▼ konus omrørt  
 + vingebor

<b>BORPROFIL</b> <b>NY STRØMSVEI</b>  OSLO KOMMUNE Geoteknisk kontor	Type boring	Prøveserie 54 mm	Tegn. svs	Dato aug-85
	Dato boret	26/6-85	Kartref. SO:E 2 II	
Boring nr. 106	Boring nr. Undergr. kart. 211U	Tegn. nr. 1796-47		

A.S. TØRRKOPPI



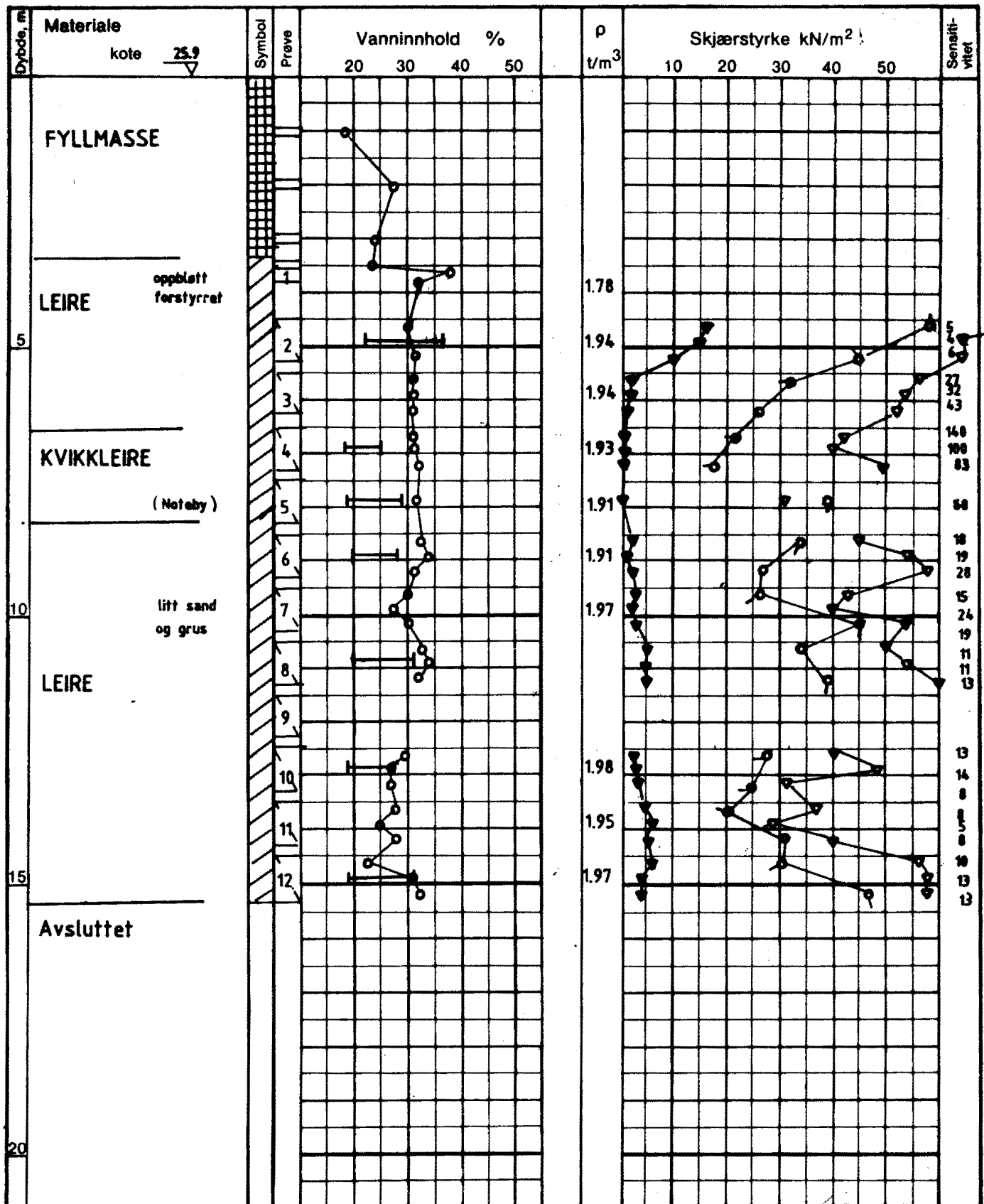

GV : grunnvannstand  
 O : ødometer  
 T : treaksialforsøk  
 K : kornfordeling

o naturlig vanninnhold  
 — (W<sub>p</sub>) plastisitetsgrense  
 — (W<sub>L</sub>) flytegrense  
 ρ densitet

⊙ enaksialt trykkforsøk  
 15 ⊙ 5 bruddeformasjon %  
 ▽ konus uforstyrret  
 ▼ konus omrørt  
 + vingebor

BORPROFIL KONOWS GT.	Type boring	Prøveserie 54 mm	Tegn.	svs	Dato	feb. 85
	Dato boret	22/3-84	Kartref.	E-2		
 OSLO KOMMUNE Geoteknisk kontor	Boring nr.	133	Boring nr. Undergr. kart.	323U	Tegn. nr.	1796-49

A.S. TIRREKOPPI

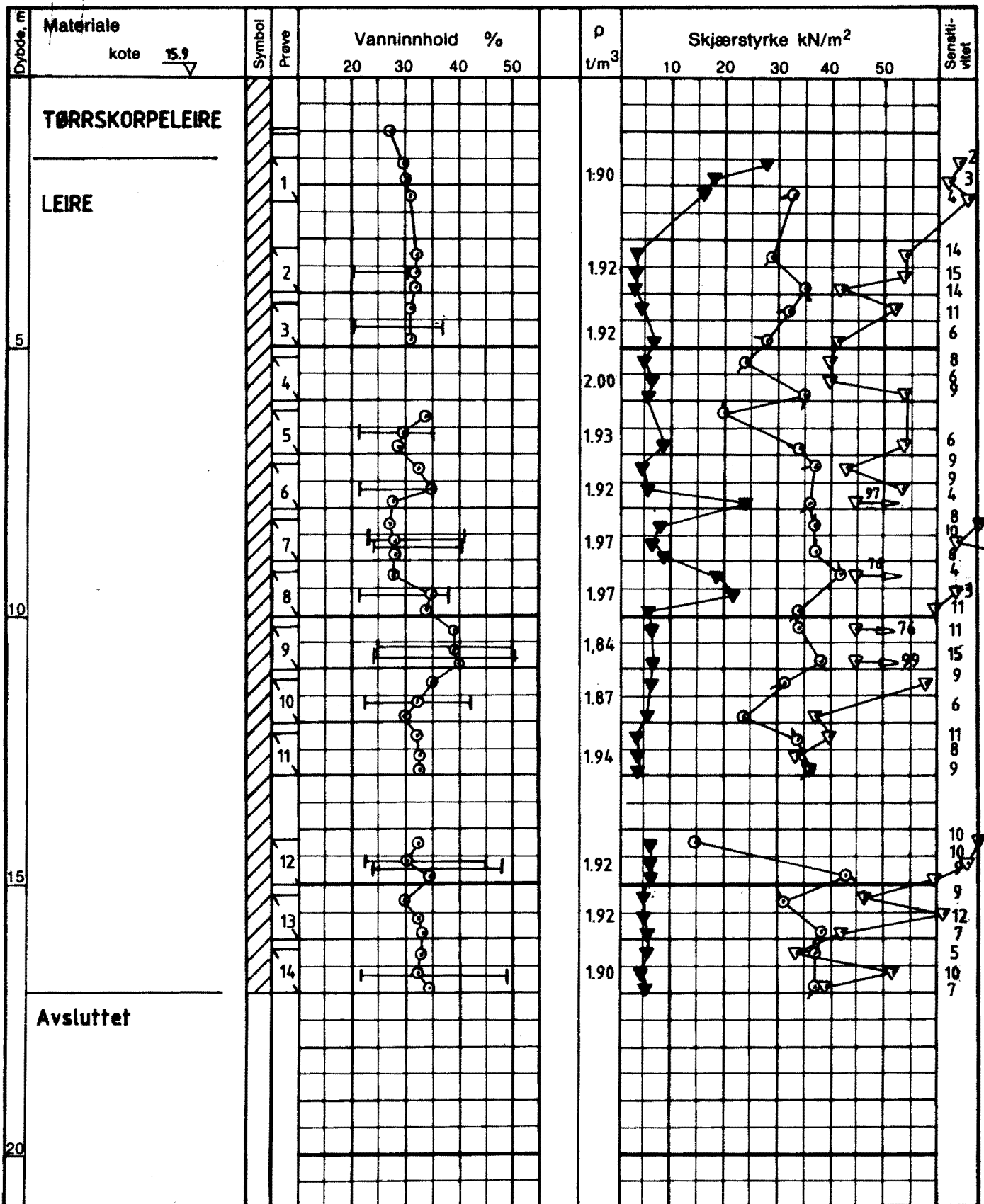

GV : grunnvannstand  
 Ö : ödometer  
 T : treaksialforsøk  
 K : kornfordeling

○ naturlig vanninnhold  
 — (W<sub>p</sub>) plastisitetsgrense  
 — (W<sub>L</sub>) flytegrense  
 ρ densitet

⊙ enaksialt trykkforsøk  
 15-10-5 bruddeformasjon %  
 ▼ konus uforstyrret  
 ▼ konus omrørt  
 + vingebor

**BORPROFIL  
 NY STRØMSVEI**



OSLO KOMMUNE  
 Geoteknisk kontor

Type boring **Prøveserie 54 mm**  
 Dato boret **19/3-85**

Boring nr. **138**

Boring nr. Undergr. kart.  
**322U**

Tegn. **svs** Dato **aug-85**

Kartref. **S0: E2 III**

Tegn. nr.  
**1796-50**



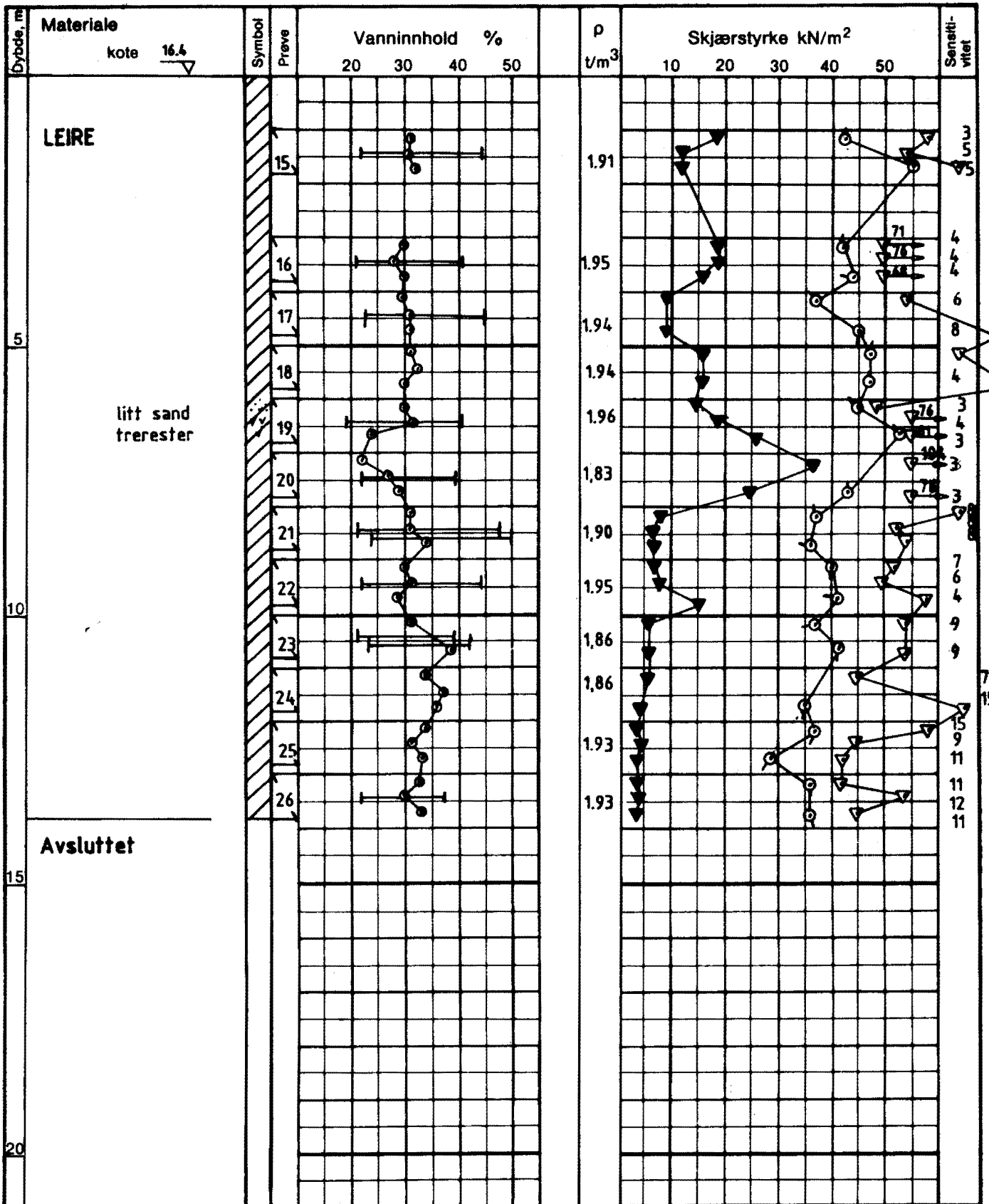

GV : grunnvannstand  
 Ø : ødometer  
 T : treaksialforsøk  
 K : kornfordeling

○ naturlig vanninnhold  
 — (W<sub>p</sub>) plastisitetsgrense  
 — (W<sub>L</sub>) flytegrense  
 ρ densitet

⊙ enaksialt trykkforsøk  
 15-10-5 bruddeformasjon %  
 ▼ konus uforstyrret  
 ▼ konus omrørt  
 + vingebor

**BORPROFIL  
 NY STRØMSVEI**

Type boring **Prøveserie 54mm**  
 Dato boret **28/3-85**

Tegn. **svs** Dato **aug-85**  
 Kartref. **S0:E2 III**



OSLO KOMMUNE  
 Geoteknisk kontor

Boring nr. **151**

Boring nr. Undergr. kart.  
**320U**

Tegn. nr.  
**1796-52**

A. S. 10/11/1987

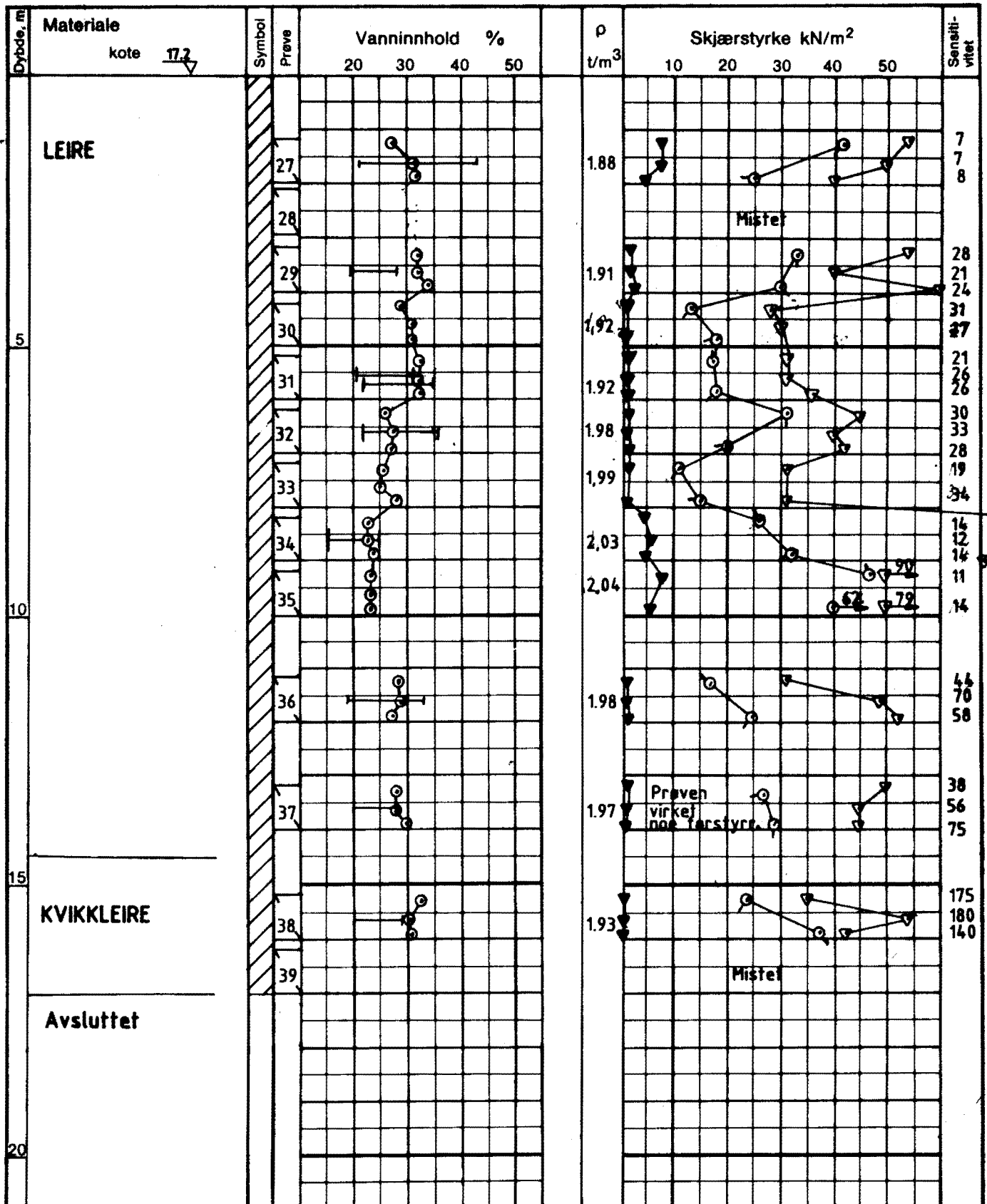

GV : grunnvannstand  
 O : ødometer  
 T : treaksialforsøk  
 K : kornfordeling  
 o : naturlig vanninnhold  
 — (W<sub>p</sub>) plastisitetsgrense  
 — (W<sub>L</sub>) flytegrense  
 ρ : densitet  
 ⊙ : enaksialt trykkforsøk  
 15 5 : bruddeformasjon %  
 10 : konus uforstyrret  
 ▼ : konus omrørt  
 + : vingebor

<b>BORPROFIL</b> <b>NY STRØMSVEI</b>	Type boring	Prøveserie 54 mm	Tegn. svs	Dato aug-85
	Dato boret	7/5-85	Kartref. SO E2 III	
 OSLO KOMMUNE Geoteknisk kontor	Boring nr.	171	Boring nr. Undergr. kart.	319U
				Tegn. nr.

A. S. TORRØY

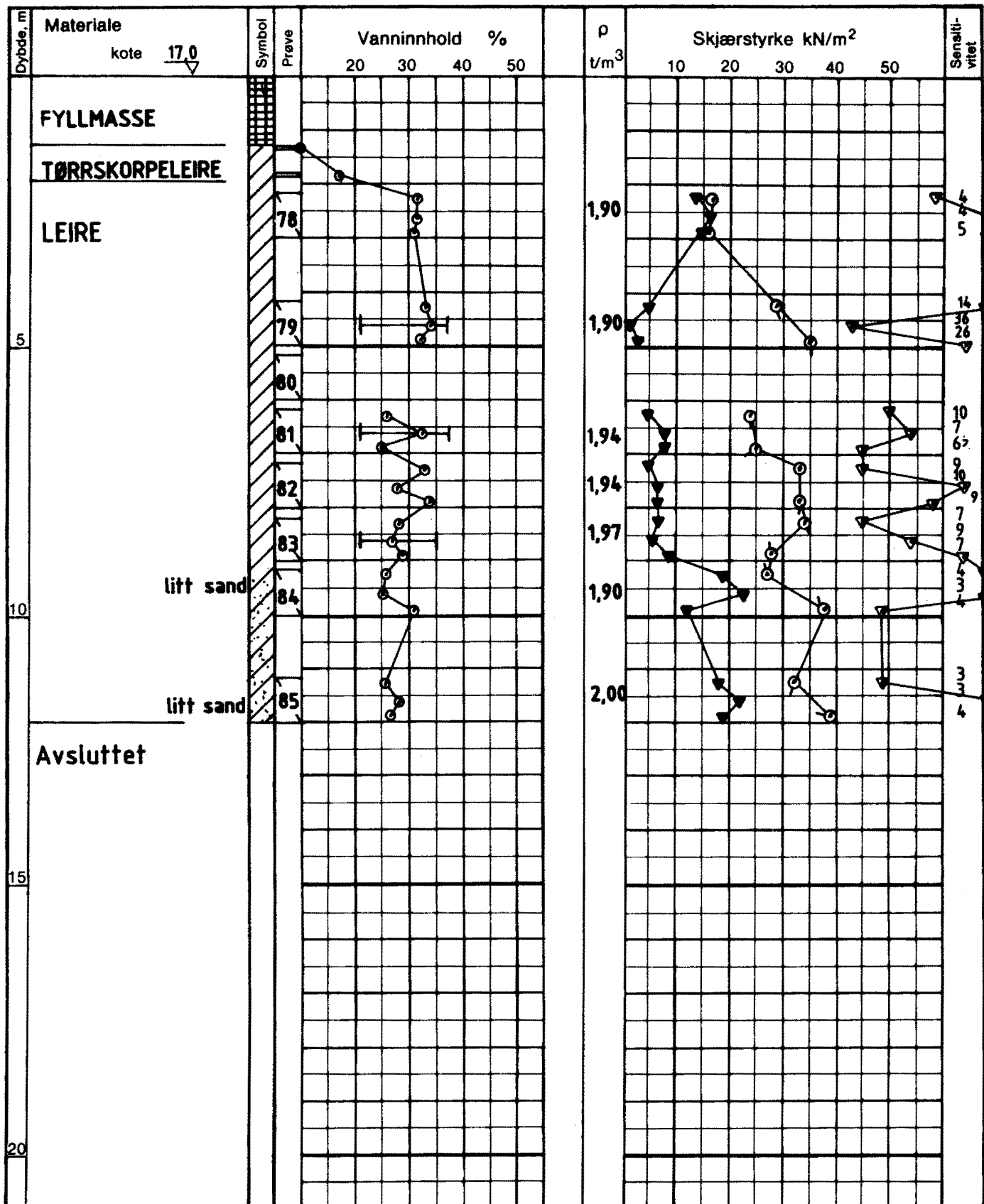

GV : grunnvannstand  
 Ö : ödometer  
 T : treaksialforsøk  
 K : kornfordeling

○ naturlig vanninnhold  
 — (W<sub>p</sub>) plastisitetsgrense  
 — (W<sub>L</sub>) flytegrense  
 ρ densitet

⊙ enaksialt trykkforsøk  
 15-5 bruddeformasjon %  
 ▽ konus uforstyrret  
 ▼ konus omrørt  
 + vingebor

**BORPROFIL**  
**NY STRØMSVEI**

Type boring **Prøveserie 54mm**

Tegn. **Amo** Dato **mars86**

Dato boret **1. 11. 1985**

Kartref. **SO E2#**



OSLO KOMMUNE  
 Geoteknisk kontor

Boring nr. **180**

Boring nr. Undergr. kart. **325U**

Tegn. nr. **1796-83**

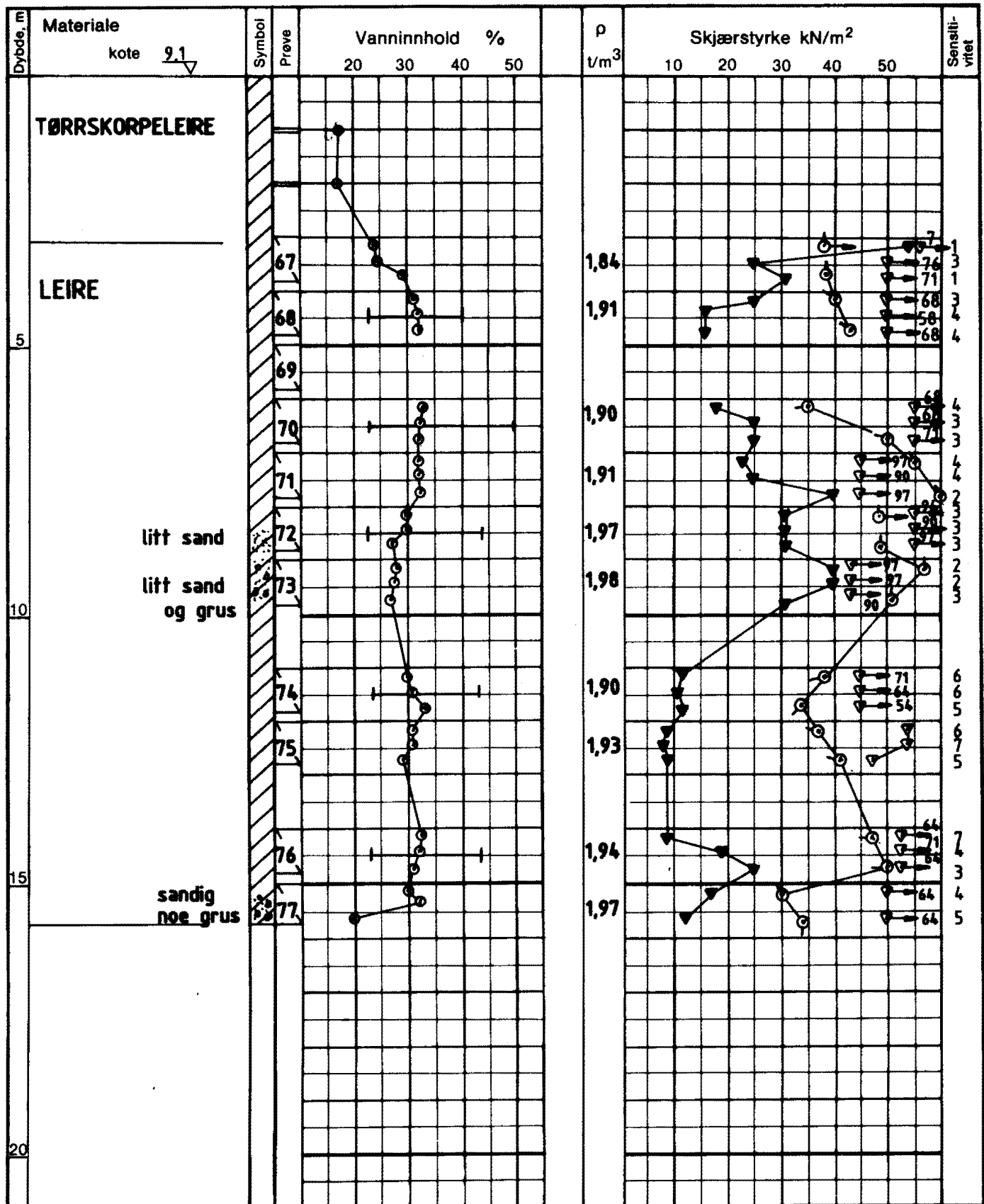

GV : grunnvannstand  
 O : ødometer  
 T : treaksialforsøk  
 K : kornfordeling

o naturlig vanninnhold  
 — (W<sub>p</sub>) plastisitetsgrense  
 — (W<sub>L</sub>) flytegrense  
 ρ densitet

⊙ enaksialt trykkforsøk  
 15-5 bruddeformasjon %  
 ▽ konus uforstyrret  
 ▼ konus omrørt  
 + vingebor

**BORPROFIL**  
**NY STRØMSVEI**

Type boring **Prøveserie**  
 Dato boret **30 . 10. 1985** **54mm**

Tegn. **Amo** Dato **mars86**  
 Kartref. **SO D2 II**



OSLO KOMMUNE  
 Geoteknisk kontor

Boring nr. **193**

Boring nr. Undergr. kart. **201U**

Tegn. nr. **1796-84**



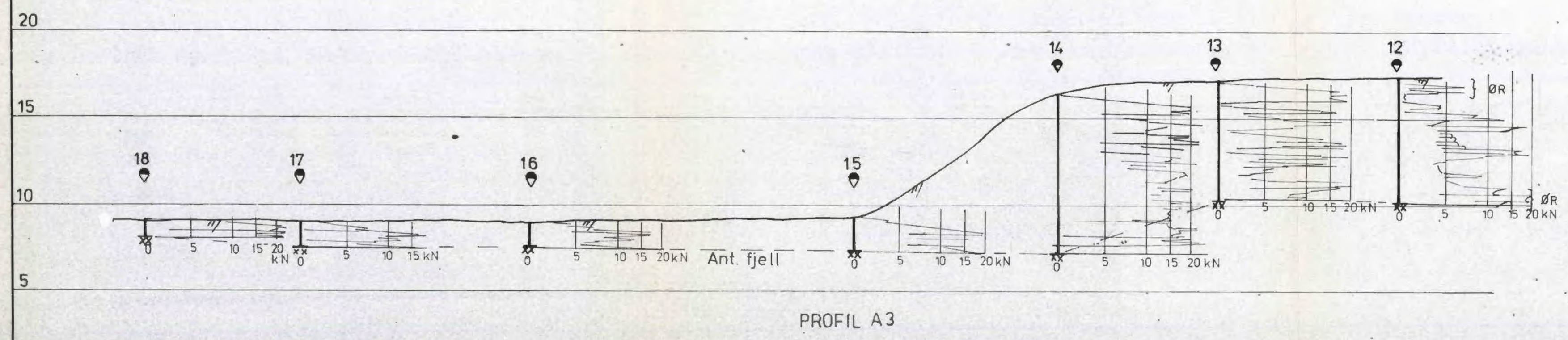
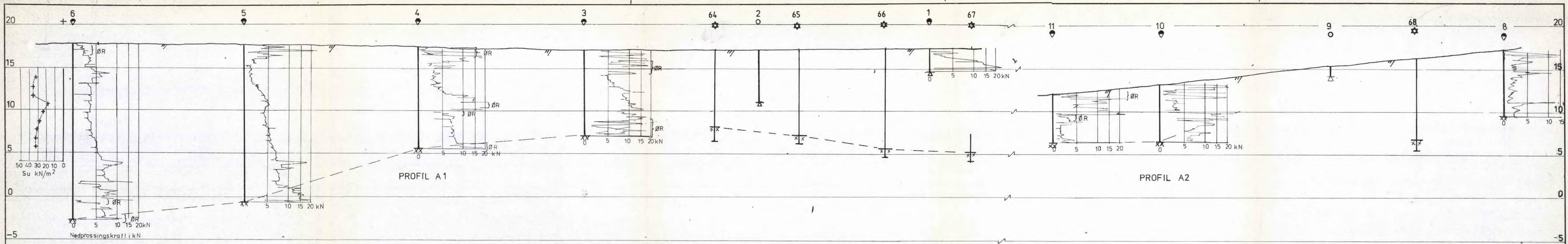

TEGNFORKLARING

- Ant. stein, blokk eller fast grunn
- Ant. fjell
- ØR = Økt rotasjon

Bokst.	Forandring	Dato	Bokst.	Forandring	Dato
NY STRØMSVEI - LOELVDALEN / KONOWS. GT. Profil A1, A2 og A3					
Tegn. Målestokk			Tegn. Amo/Svs		Dato juli 85
1:200			SO E2		Kartref.
OSLO KOMMUNE Geoteknisk kontor			Tegn. nr.		1796 - 54

PROFIL A4

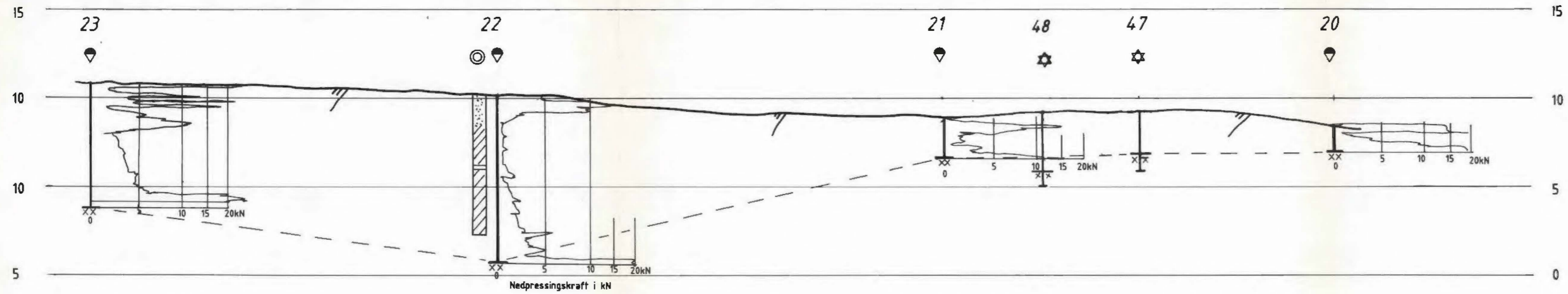

PROFIL A5

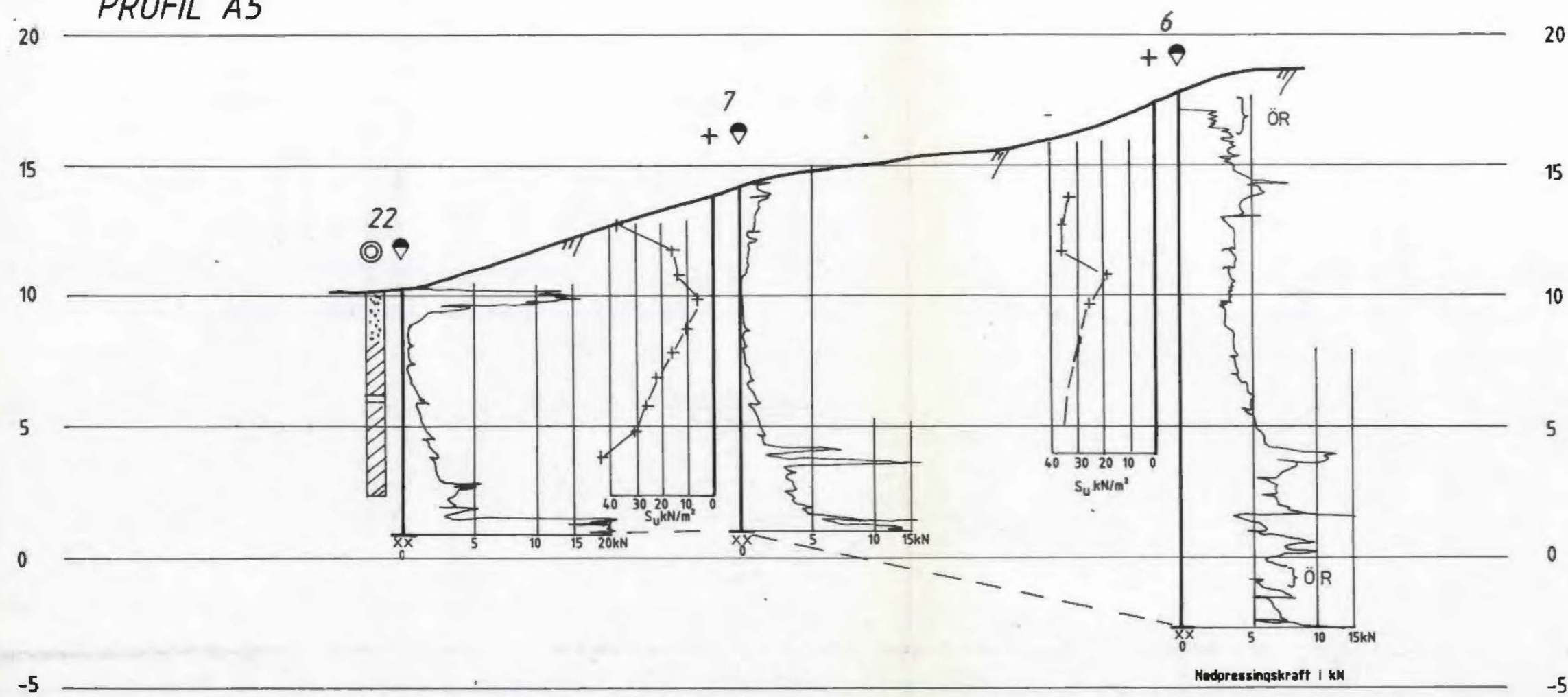

TEGNFORKLARING

- ⊙ Prøveserie
- ♣ Dreietrykkssondering
- + Vingebooring
- ☆ Fjellkontrollboring
- ØR - Økt rotasjon
- ⊥ Antatt fjell

Bokst.	Forandring	Dato	Bokst.	Forandring	Dato
NY STRØMSVEI - LØELVDALEN / KONOWS GT. Profil A4 og A5					
Tegn. Ansvar				Dato Juli 85	
Målestokk				Kartref.	
1:200				SO E2 <sup>II</sup>	
Tegn. nr.				1796 - .55	
<b>OSLO KOMMUNE</b> Geoteknisk kontor					

PROFIL B 1

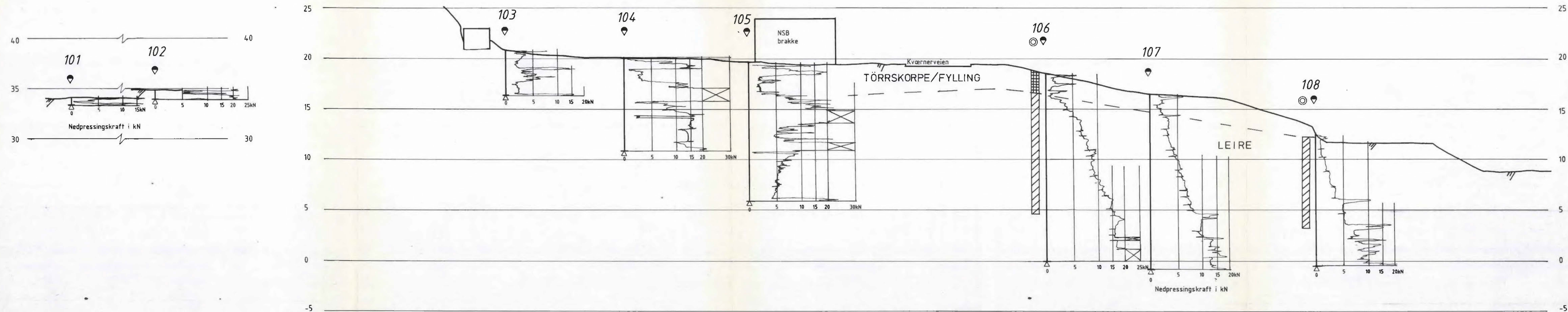

TEGNFORKLARING

- ⦿ Dreietrykksøndering
- ⊙ Prøveserie
- △ -Antatt stein, blokk eller fast grunn
- ⊠ Økt rotasjon.

Bokst.	Forandring	Dato	Bokst.	Forandring	Dato
Tegn. <b>Amo</b>			Dato <b>juli 85</b>		
Målestokk			Kartref.		
1 : 200			SO E2 <sup>II</sup>		
Tegn. nr.			1796 - 56		
<b>OSLO KOMMUNE</b> Geoteknisk kontor					

PROFIL B 2.

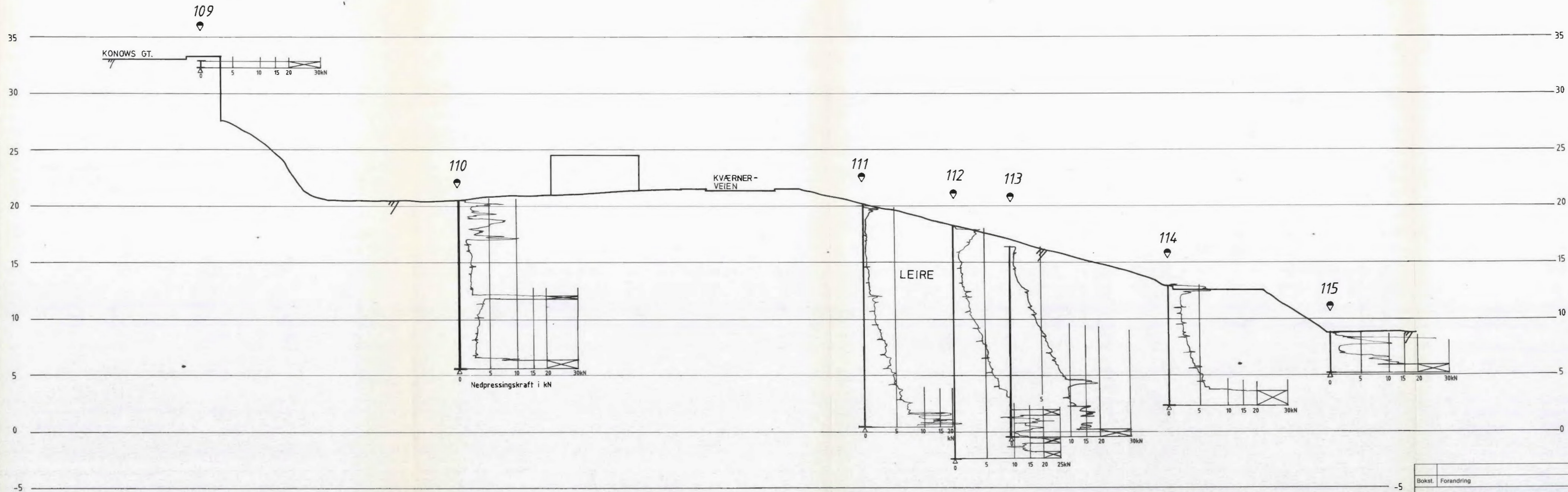

TEGNFORKLARING

- Dreietrykksøndering
- Anfatt stein, blokk eller fast grunn
- Økt rotasjon

Bokst.	Forandring	Dato	Bokst.	Forandring	Dato
Tegn. <b>Amo</b> Dato <b>juli 85</b> Målestokk Kartref. <b>1 : 200</b> <b>SO E2<sup>II</sup></b>					
Tegn. nr. <b>1796 -57</b> <b>OSLO KOMMUNE</b> Geoteknisk kontor					

# PROFIL B 3

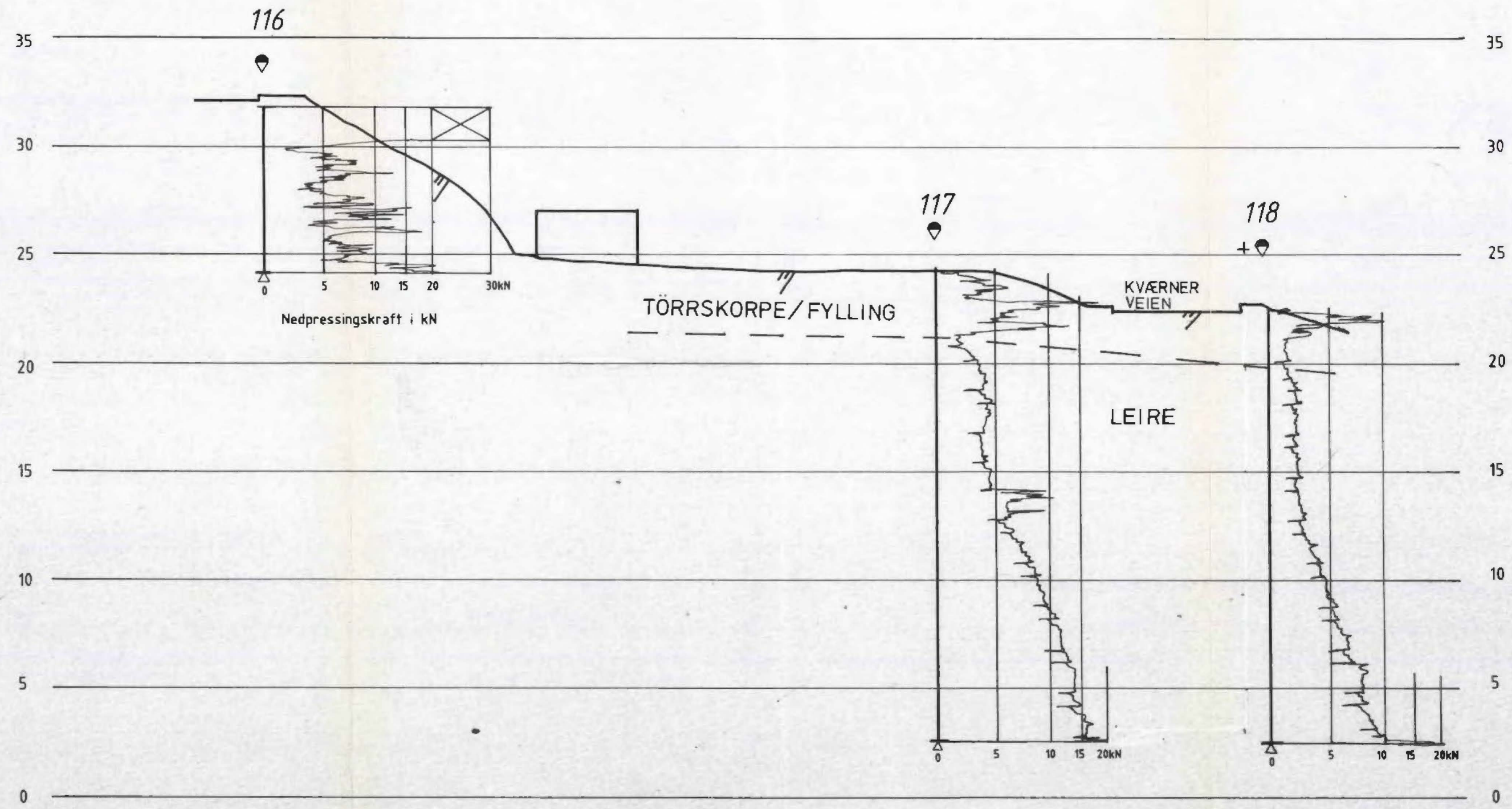

- TEGNFORKLARING
- ◊ Dreietrykkssondering
  - ▲ Antatt stein, blokk eller fast grunn.
  - ⊠ Økt rotasjon.

Bokst.	Forandring	Dato	Bokst.	Forandring	Dato
NY STRØMSVEI LOELVDALEN / KONOWS GT. Profil B 3				Tegn. Amo Målestokk 1 : 200	Dato juli 85 Kartref. SO E2 <sup>II</sup>
 OSLO KOMMUNE Geoteknikk kontor				Tegn. nr. 1796 - 58	

PROFIL B 4

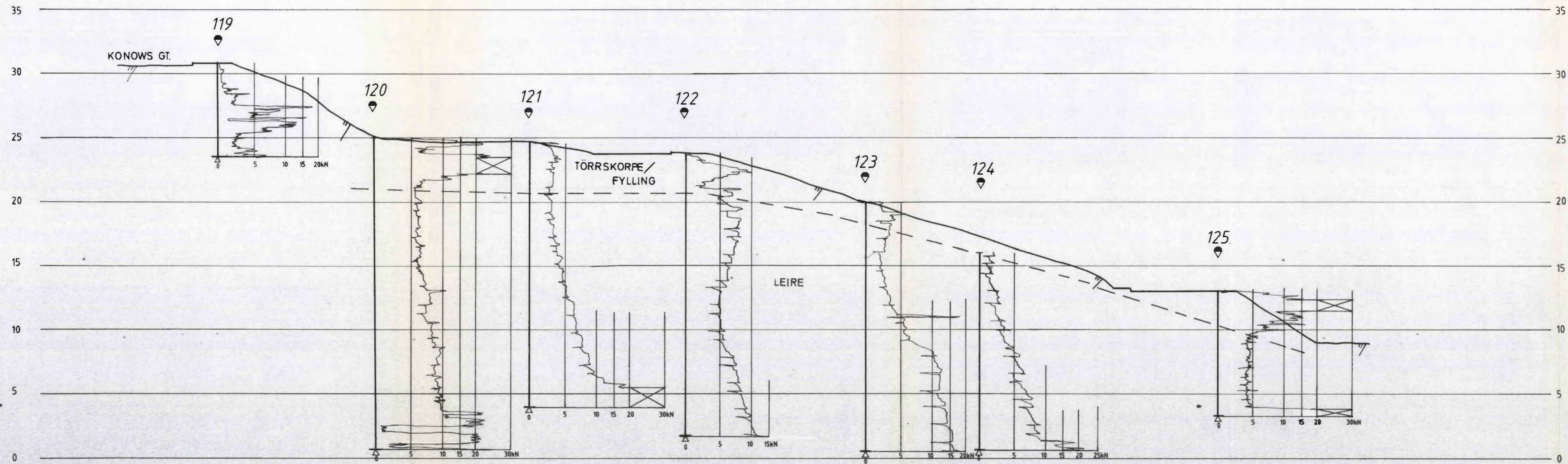

Nedpressingskraft i kN

TEGNFORKLARING

- ▼ Dreietrykksondering
- ⚡ Antatt stein, blokk eller fast grunn
- ⊠ Økt rotasjon

Bokst.	Forandring	Dato	Bokst.	Forandring	Dato
Tegn. Amo Målestokk NY STRØMSVEI LOELVDALEN / KONOWS GT. Profil B 4 1 : 200			Dato juli 85 Kartret. SO E2III Tegn. nr. 1796 - 59		
OSLO KOMMUNE Geoteknisk kontor					

PROFIL B5

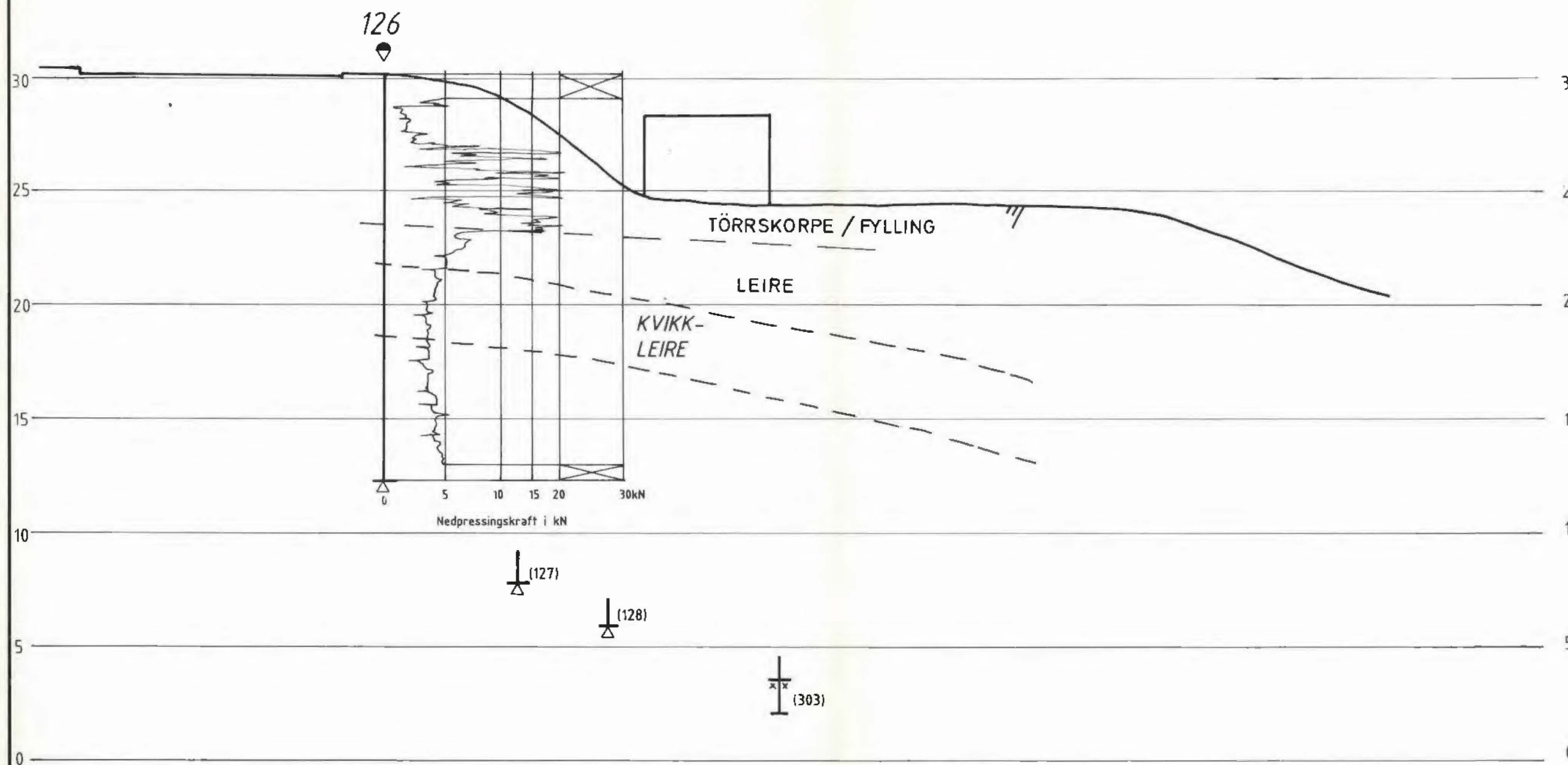

PROFIL B7

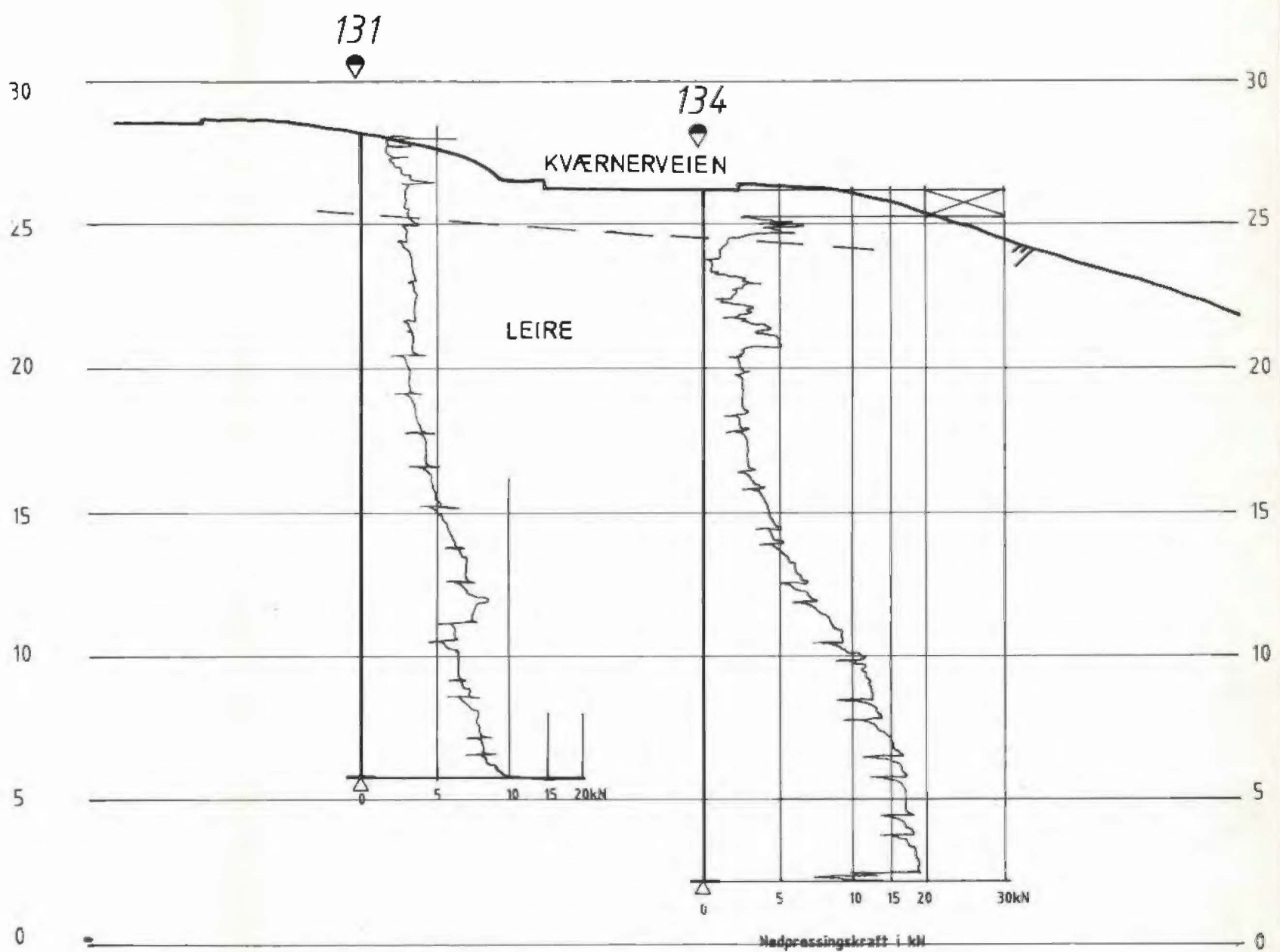

TEGNFORKLARING

- Dreietrykkssondering
- Kontrollboret 1m i fjell
- Antatt stein, blokk eller fast grunn
- Økt rotasjon

Bokst.	Forandring	Dato	Bokst.	Forandring	Dato	
NY STRØMSVEI LOELVDALEN / KONOWS GT. Profil B5 og profil B7					Tegn. Amo Målestokk 1 : 200	Dato juli 85 Kartref. S0 E2 <sup>III</sup>
OSLO KOMMUNE Geoteknisk kontor					Tegn. nr. 1796 - 60	

PROFIL B6

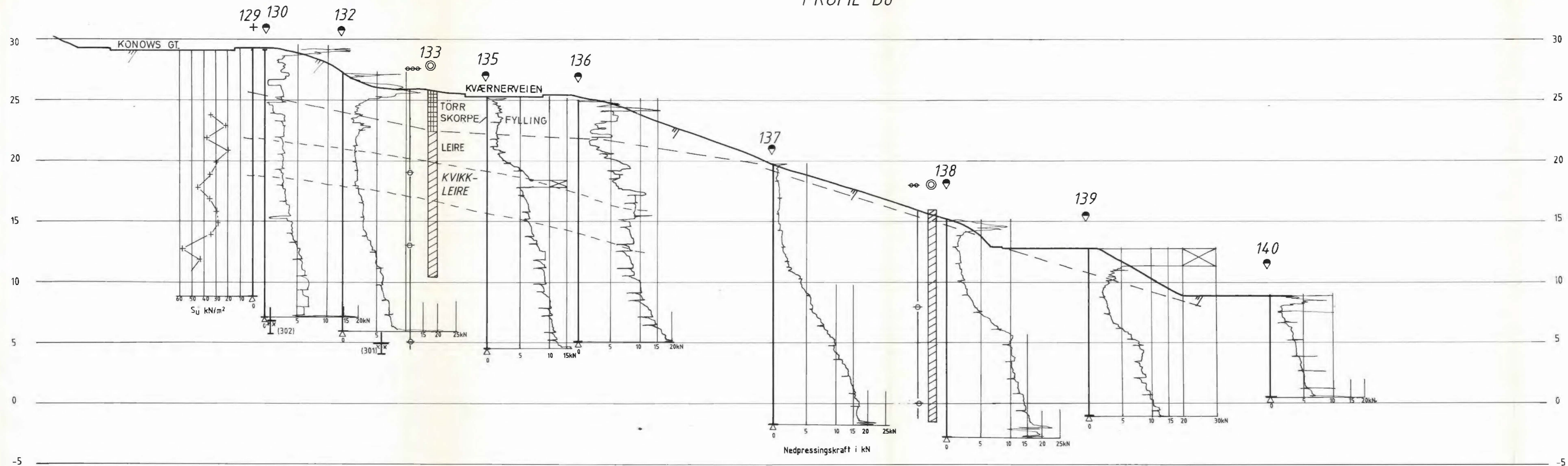

- TEGNFORKLARING
- ▼ Dreiestrykkssondering
  - ⊙ Prøveserie
  - + Vingeboring
  - ⊖ Poretrykkmåler
  - ⊥ Kontrollboret 1m i fjell
  - ⚓ Antatt stein, blokk eller fast grunn
  - ⊠ Økt rotasjon

Bokst.	Forandring	Dato	Bokst.	Forandring	Dato
Tegn. <b>Amo</b> Dato <b>juli 85</b> Målestokk      Kartref.					
NY STRØMSVEI LOELVDALEN / KONOWS GT. Profil B6					
1 : 200					
SO E2 <sup>III</sup>					
OSLO KOMMUNE Geoteknisk kontor					Tegn. nr. <b>1796 - 61</b>

PROFIL B8

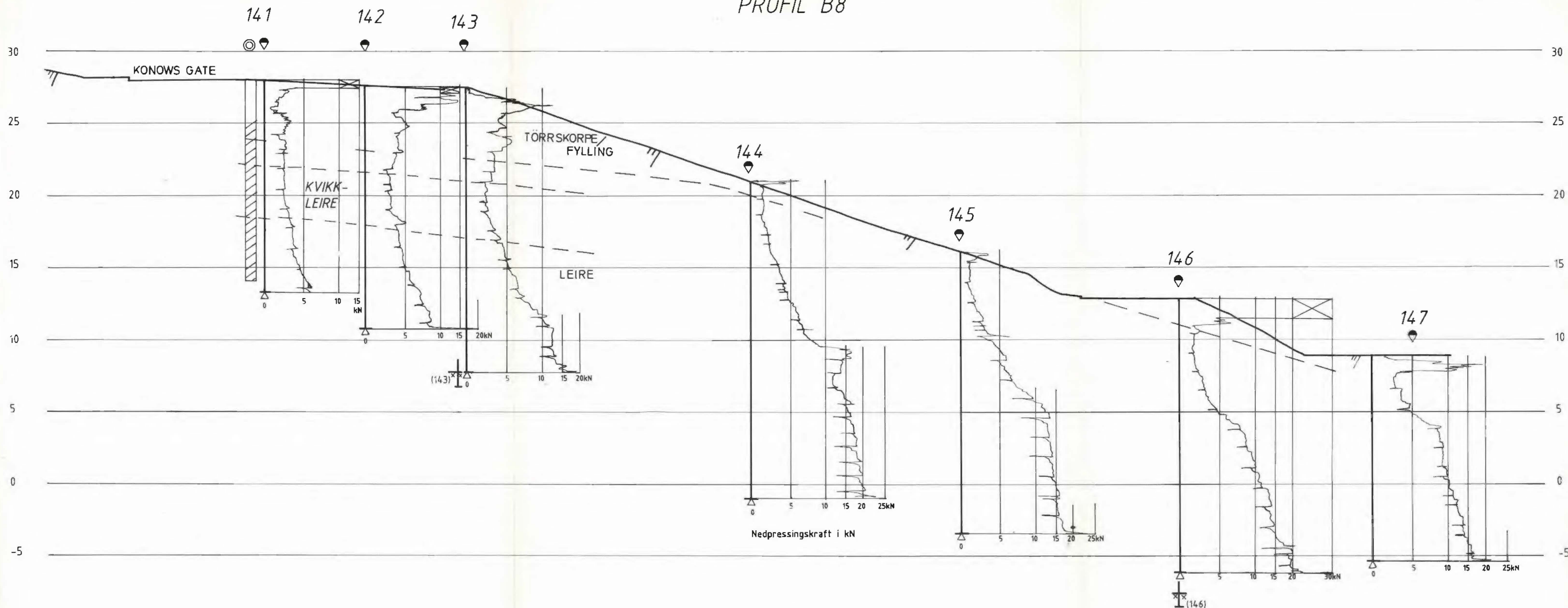

TEGNFORKLARING

- Dreietrykkssondering
- Prøveserie
- Kontrollboret 1m i fjell
- Antatt stein, blokk eller fast grunn
- Økt rotasjon.

Bokst.	Forandring	Dato	Bokst.	Forandring	Dato
NY STRØMSVEI LOELVDALEN / KONOWS GT. Profil B8			Tegn. Amo	Dato juli 85	
			Målestokk	Kartref.	
			1 : 200	SO E2III	
OSLO KOMMUNE Geoteknisk kontor			Tegn. nr.	1796 - 62	

PROFIL B9

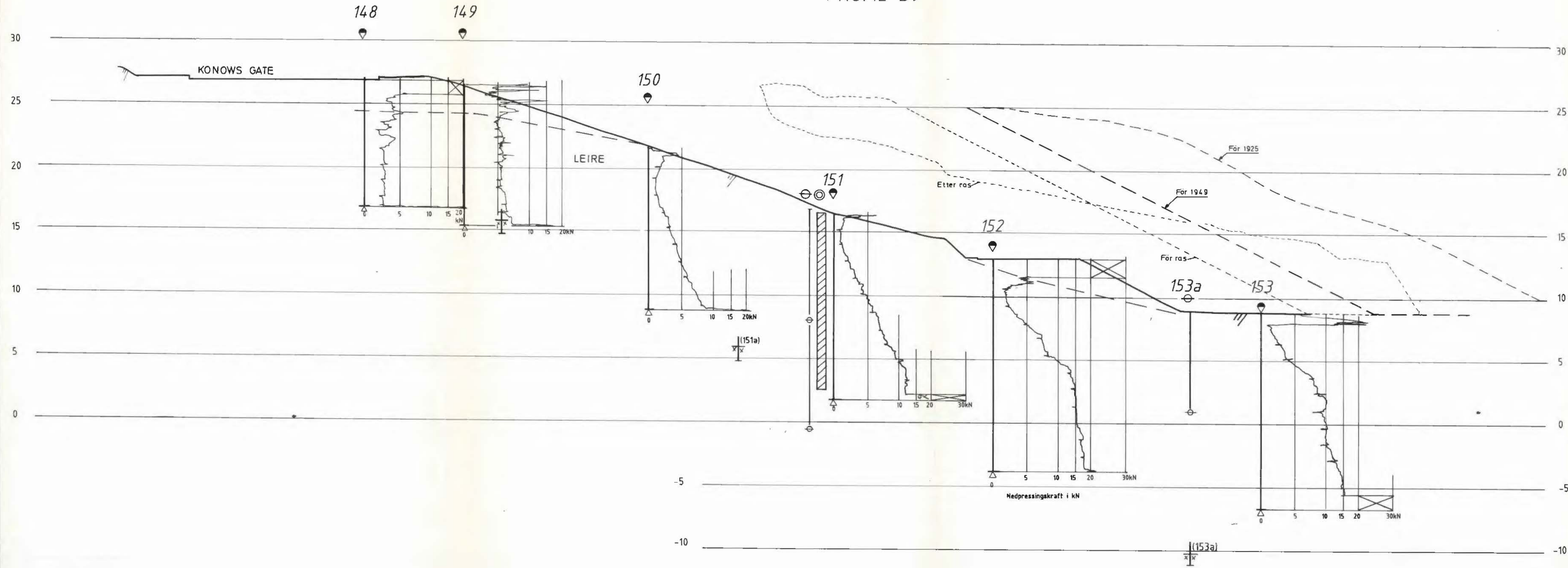

TEGNFORKLARING

- ◆ Dreietrykksondring
- ⊙ Prøveserie
- ⊖ Poretrykkmåler
- ✦ Kontrollboret 1m i fjell
- △ Antatt stein, blokk eller fast grunn
- Økt rotasjon

Bokst.	Forandring	Dato	Bokst.	Forandring	Dato
NY STRØMSVEI LOELVDALEN / KONOWS GT: Profil B9			Tegn. Amo Målestokk 1 : 200	Dato juli 85 Kartref. SO E2 <sup>III</sup>	
 OSLO KOMMUNE Geoteknisk kontor			Tegn. nr. 1796 -63		

# PROFIL B10

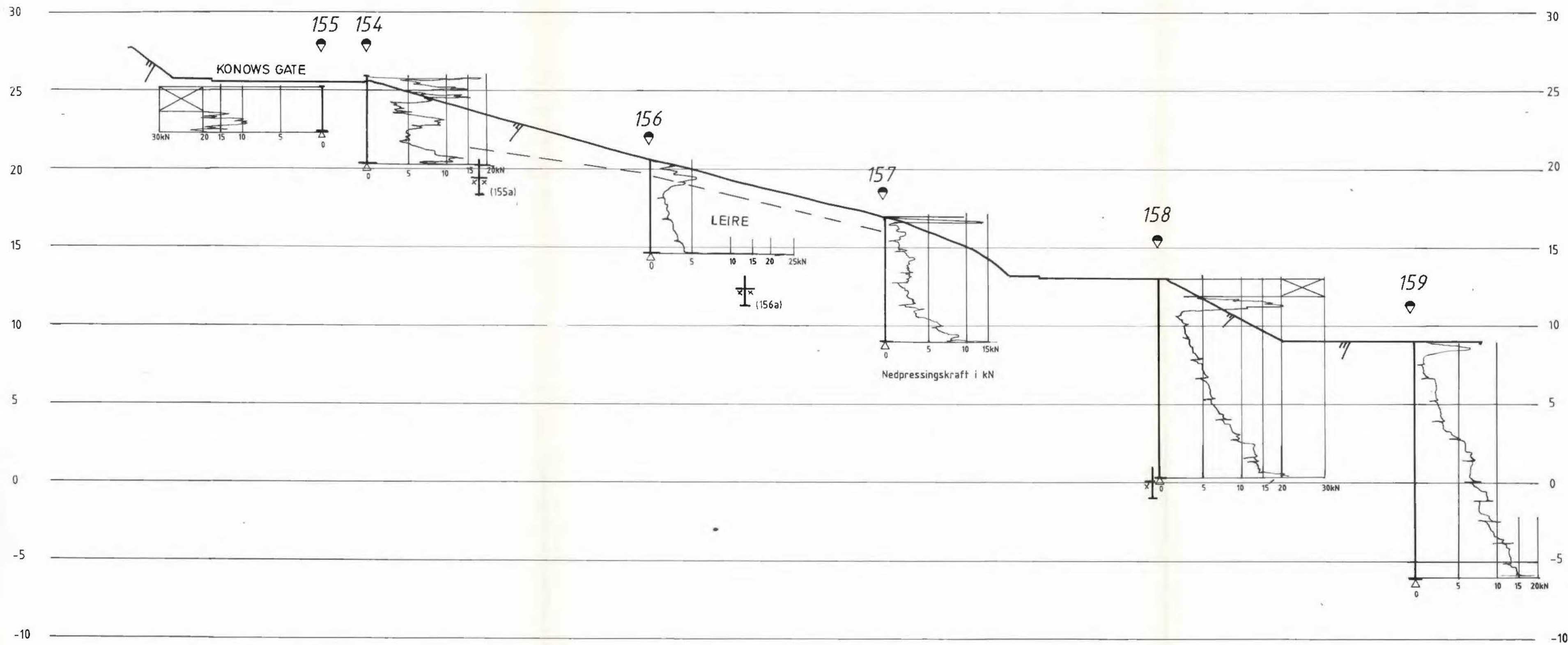



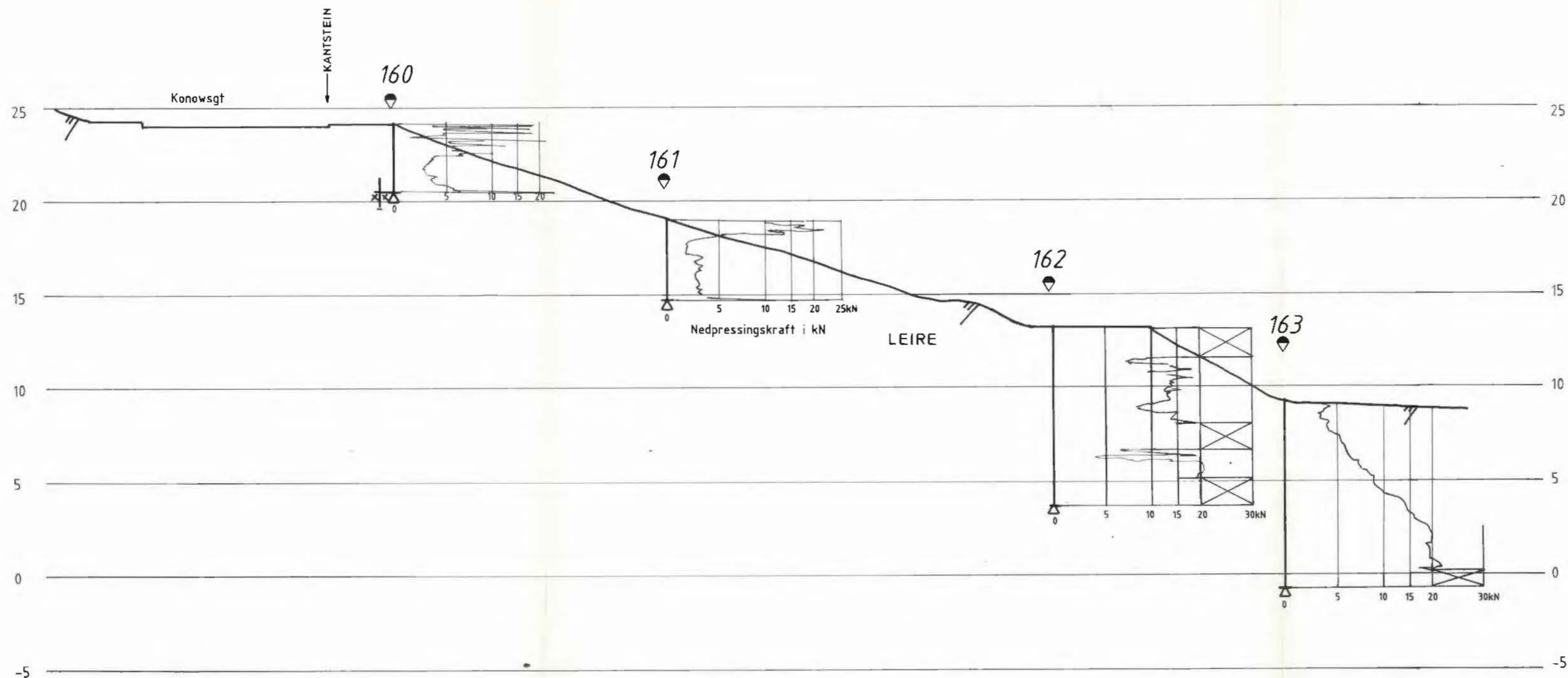

- TEGNFORKLARING**
- Dreietrykksondering
  - Antatt stein, blokk eller fast grunn
  - Kontrollboret i fjell, 1m
  - Økt rotasjon

Bokst.	Forandring	Dato	Bokst.	Forandring	Dato
<b>NY STRØMSVEI LOELVLVDALEN / KONOWS GT.                  Profil B10</b>					
				Tegn. Amo	Dato juli 85
				Målestokk	Kartref.
				1 : 200	SO E2 <sup>III</sup>
OSLO KOMMUNE Geoteknisk kontor				Tegn. nr.	1796 -64

# PROFIL B11



## TEGNFORKLARING



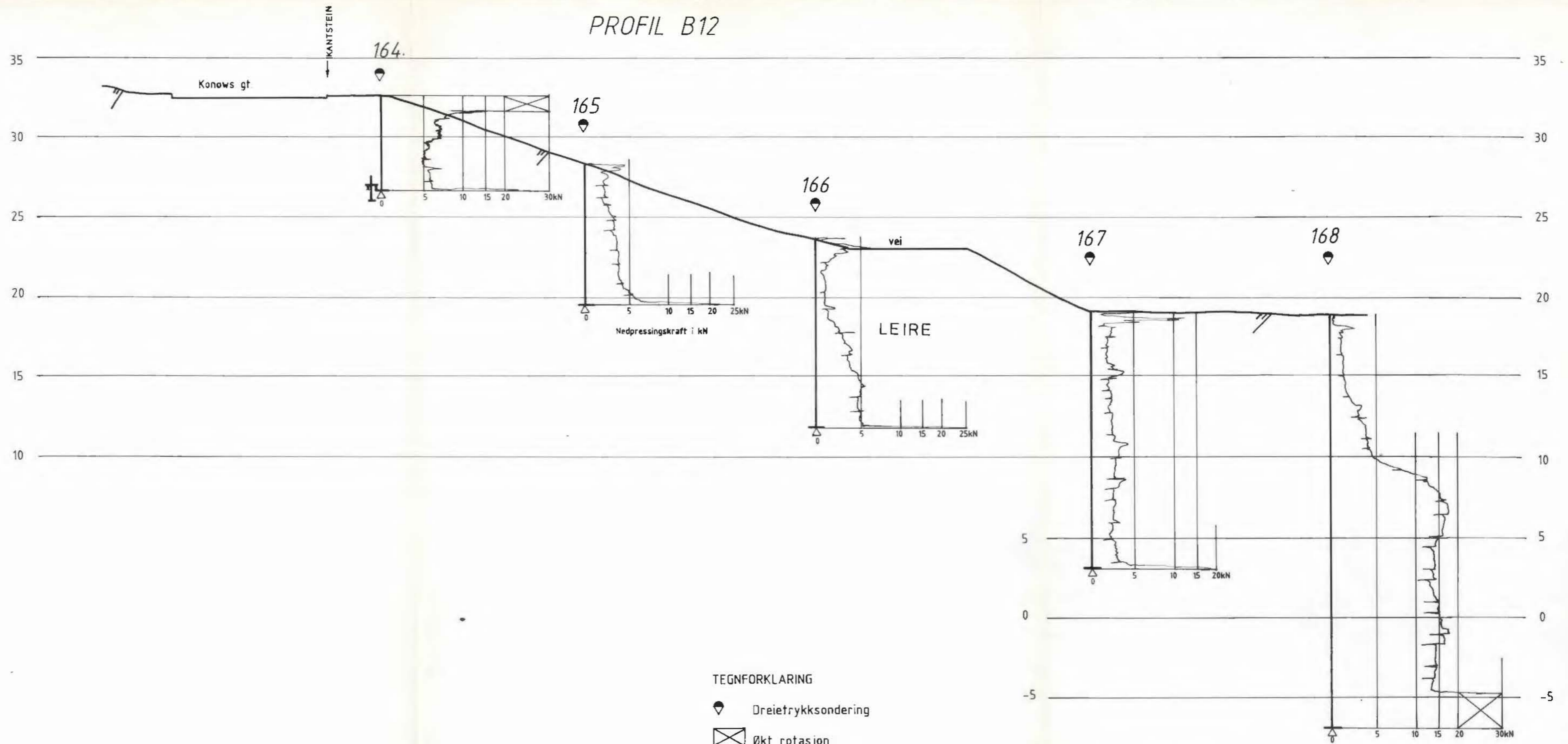

-  Dreietrykkssondering
-  Kontrollboret 1m i fjell
-  Antatt stein, blokk eller fast grunn
-  Økt rotasjon.

Bokst.	Forandring	Dato	Bokst.	Forandring	Dato
NY STRØMSVEI LOELVDALEN / KONOWS GT. Profil B11				Tegn. svs / Amo Målestokk 1 : 200	Dato juli 85 Kartref. SO E2III
 OSLO KOMMUNE Geoteknisk kontor				Tegn. nr. 1796 -65	

# PROFIL B12



## TEGNFORKLARING

-  Dreietrykkssondering
-  Økt rotasjon
-  Kontrollboret 1m i fjell.
-  Antatt stein, blokk eller fast grunn

Bokst.	Forandring	Dato	Bokst.	Forandring	Dato
NY STRØMSVEI LOELVDALEN / KONOWS GT..			Tegn. Amo	Dato juli 85	
Profil B12			Målestokk	Kartref.	
			1 : 200	S0 E2 <sup>III</sup>	
 OSLO KOMMUNE Geoteknisk kontor			Tegn. nr.	1796 -66	

# PROFIL B13

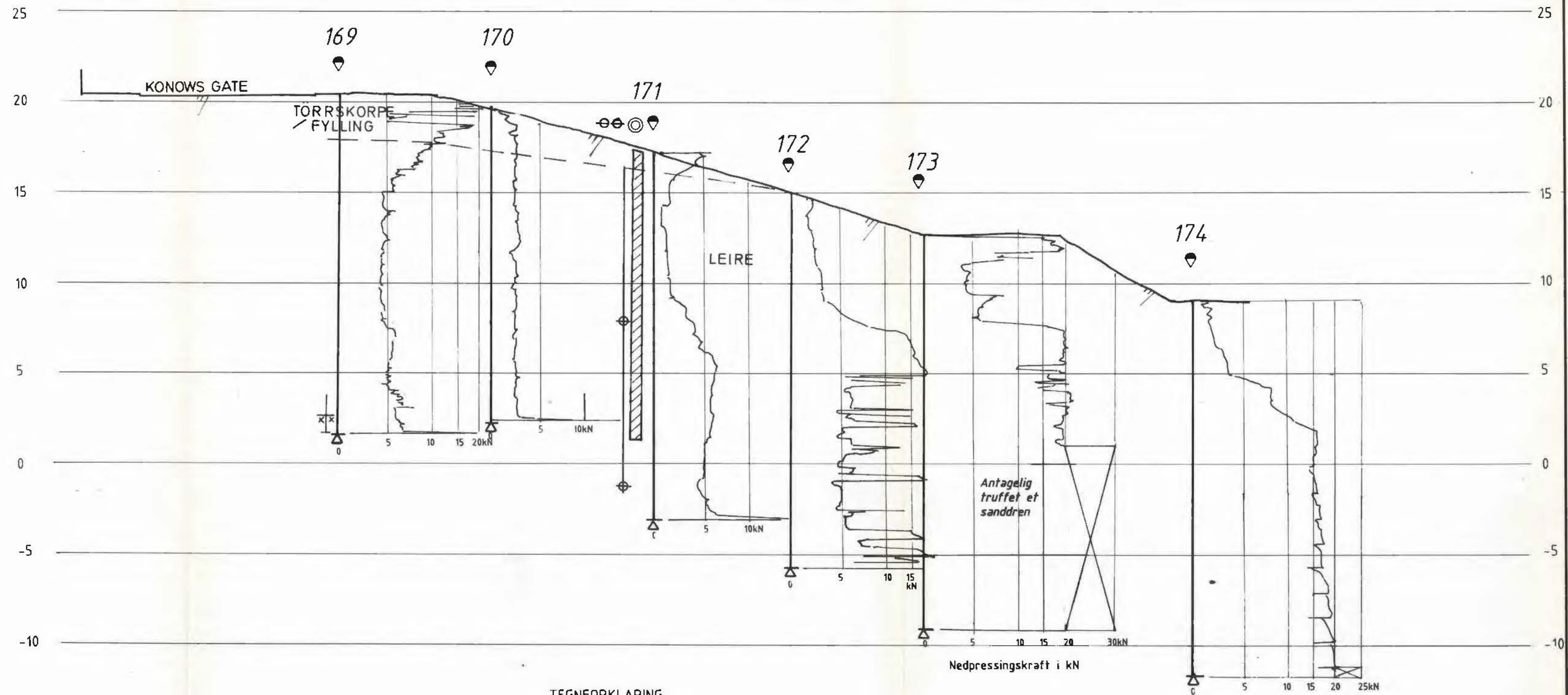

## TEGNFORKLARING

- ☉ Dreiestrykksøndering
- ⊙ Prøveserie
- ⊠ Kontrollboret 1m i fjell
- ⚠ Antatt stein, blokk eller fast grunn
- ⊠ Økt rotasjon

-15

Bokst.	Forandring	Dato	Bokst.	Forandring	Dato
NY STRØMSVEI LOELVDALEN / KONOWS GT. Profil B13					
				Tegn. svs / Amo	Dato juli 85
				Målestokk	Kartref.
				1 : 200	SO E2 <sup>III</sup>
				Tegn. nr.	1796 - 67
 OSLO KOMMUNE			Geoteknisk kontor		

# PROFIL B14

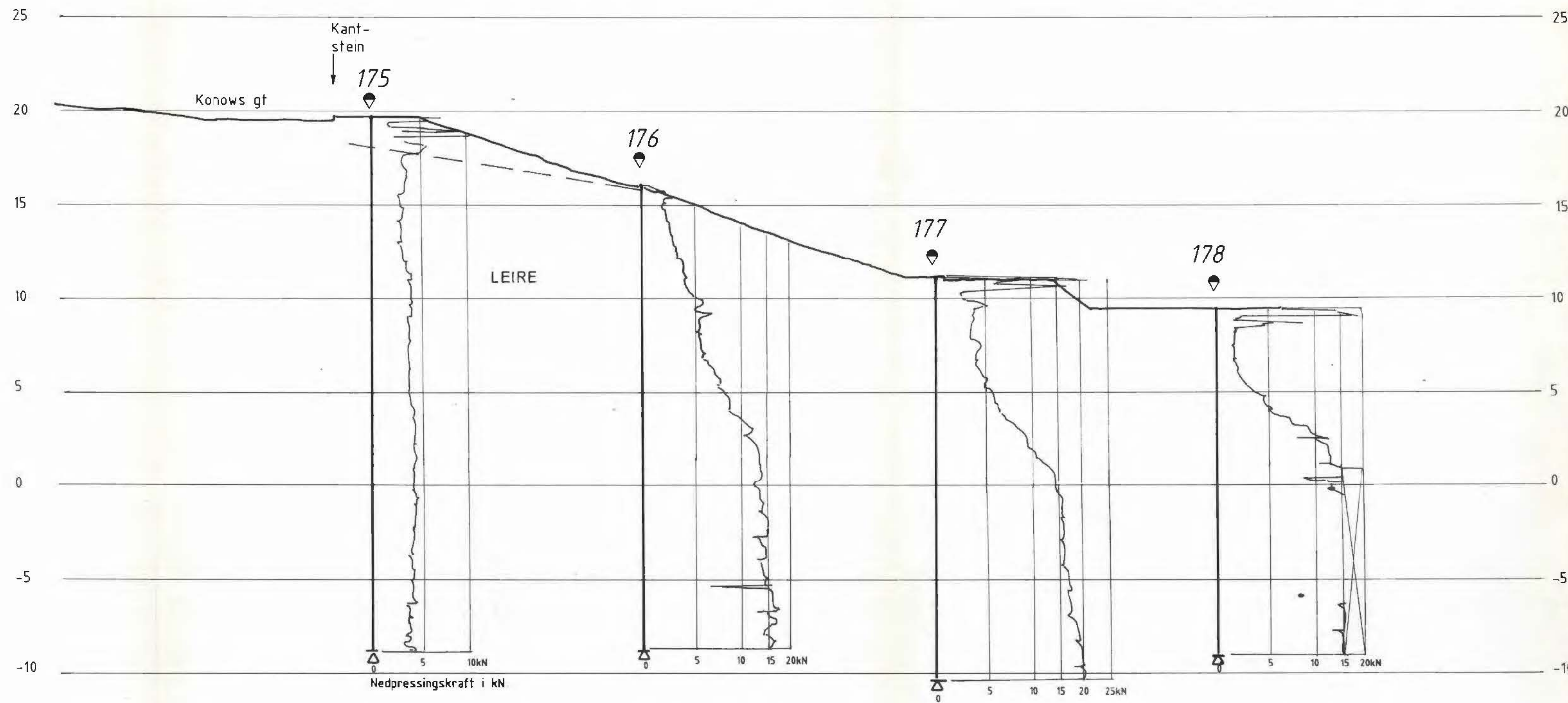

## TEGNFORKLARING

- Dreietrykkssondering
- Antatt stein, blokk eller fast grunn
- Økt rotasjon

Bokst.	Forandring	Dato	Bokst.	Forandring	Dato
NY STRØMSVEI LOELVDALEN / KONOWS GT. Profil B14.					
Tegn. svs / Amo				Dato juli 85	
Målestokk				Kartref.	
1 : 200				SO E2 <sup>III</sup>	
Tegn. nr.				1796 - 68	
OSLO KOMMUNE Geoteknisk kontor					

PROFIL B15

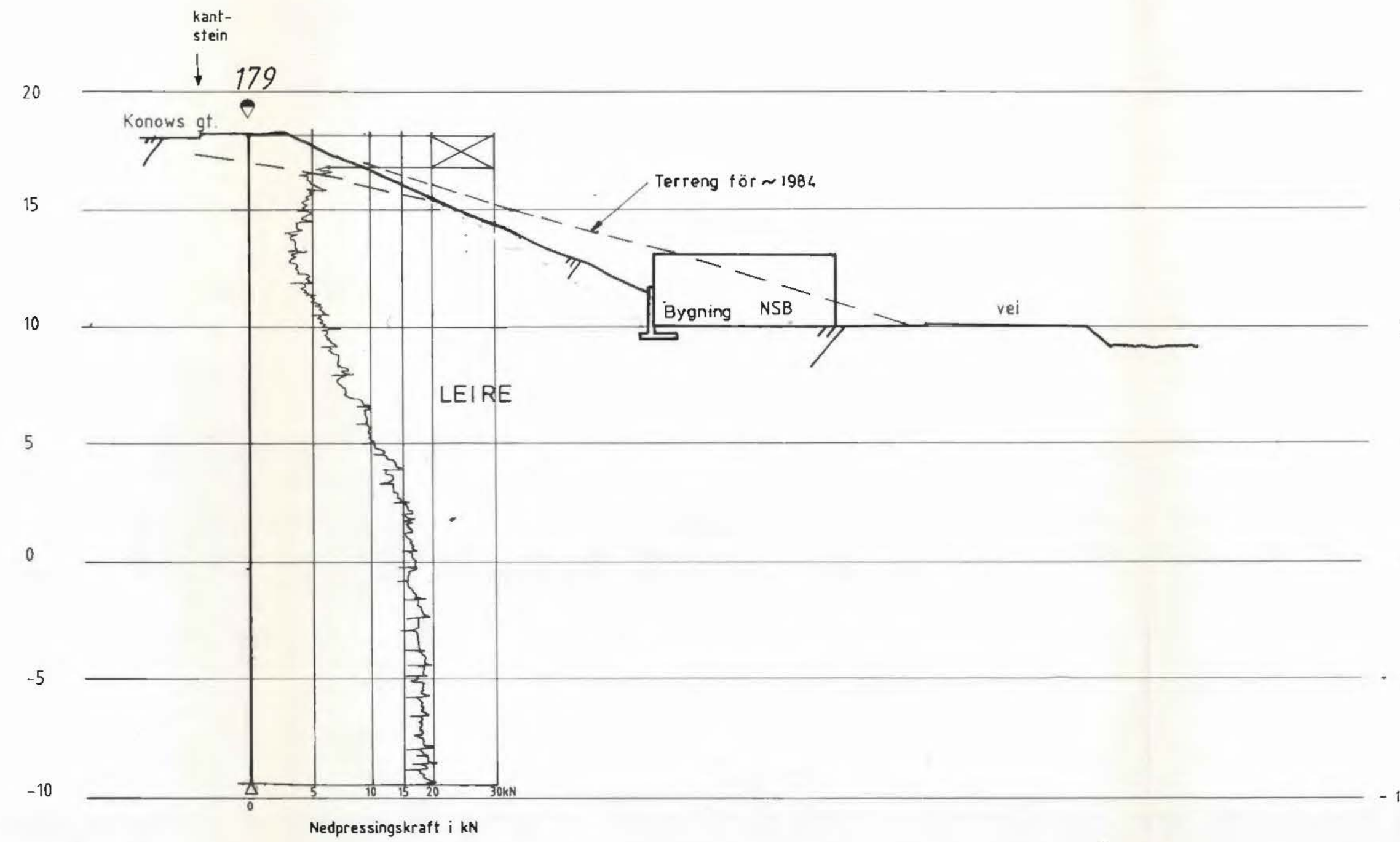

PROFIL B16

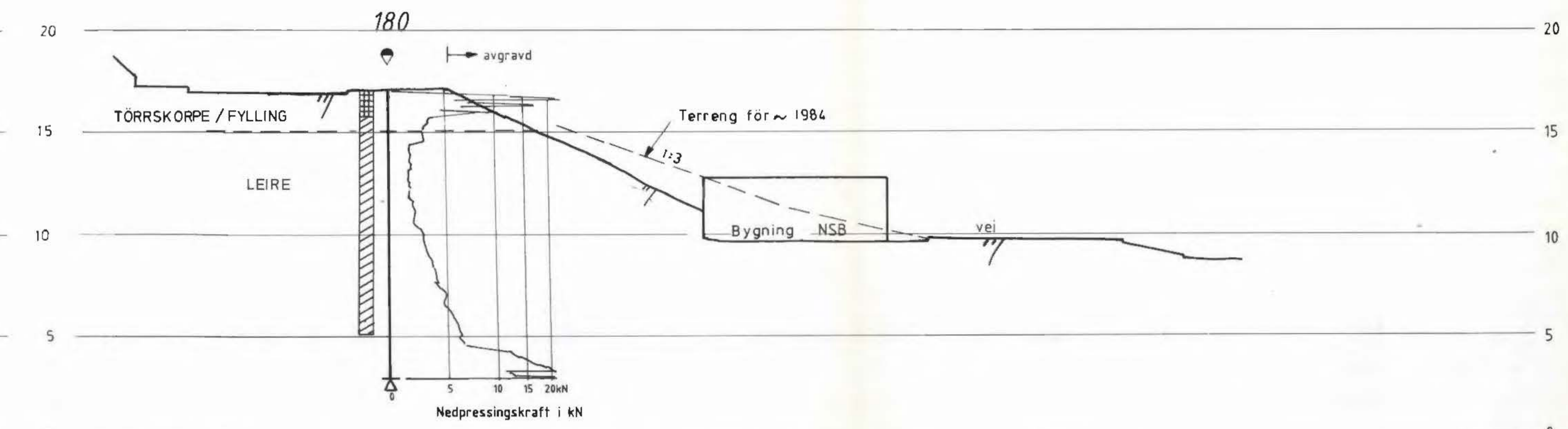

TEGNFORKLARING

- Dreietrykkssondering
- Antatt stein, blokk eller fast grunn
- Økt rotasjon

A	Supplerende boringer	des. 85			
Bokst.	Forandring	Dato	Bokst.	Forandring	Dato
NY STRØMSVEI LOELVDALEN / KONOWS GT. Profil B15 og profil B16		Tegn. svs / Amo	Dato	juli 85	
		Målestokk	Kartref.	SO E 2 <sup>III</sup>	
		1 : 200			
OSLO KOMMUNE Geoteknisk kontor		Tegn. nr.	1796 -69		

PROFIL B17

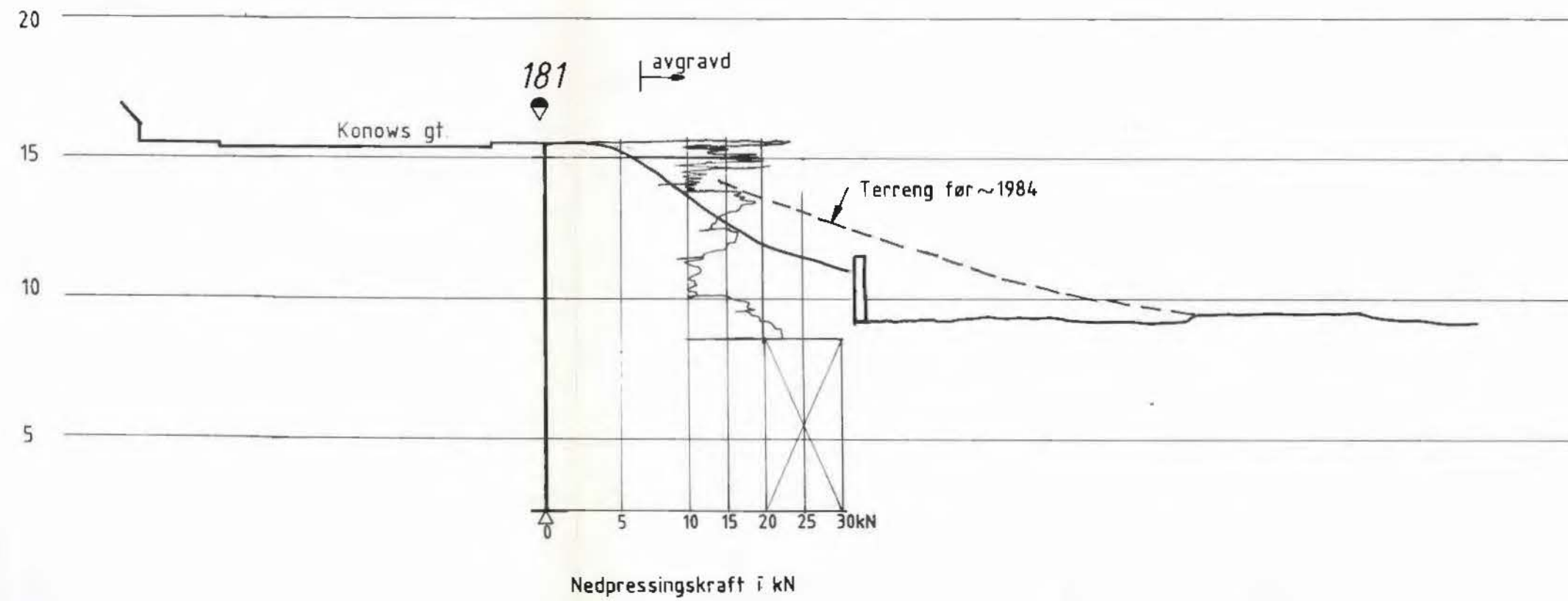

PROFIL B18

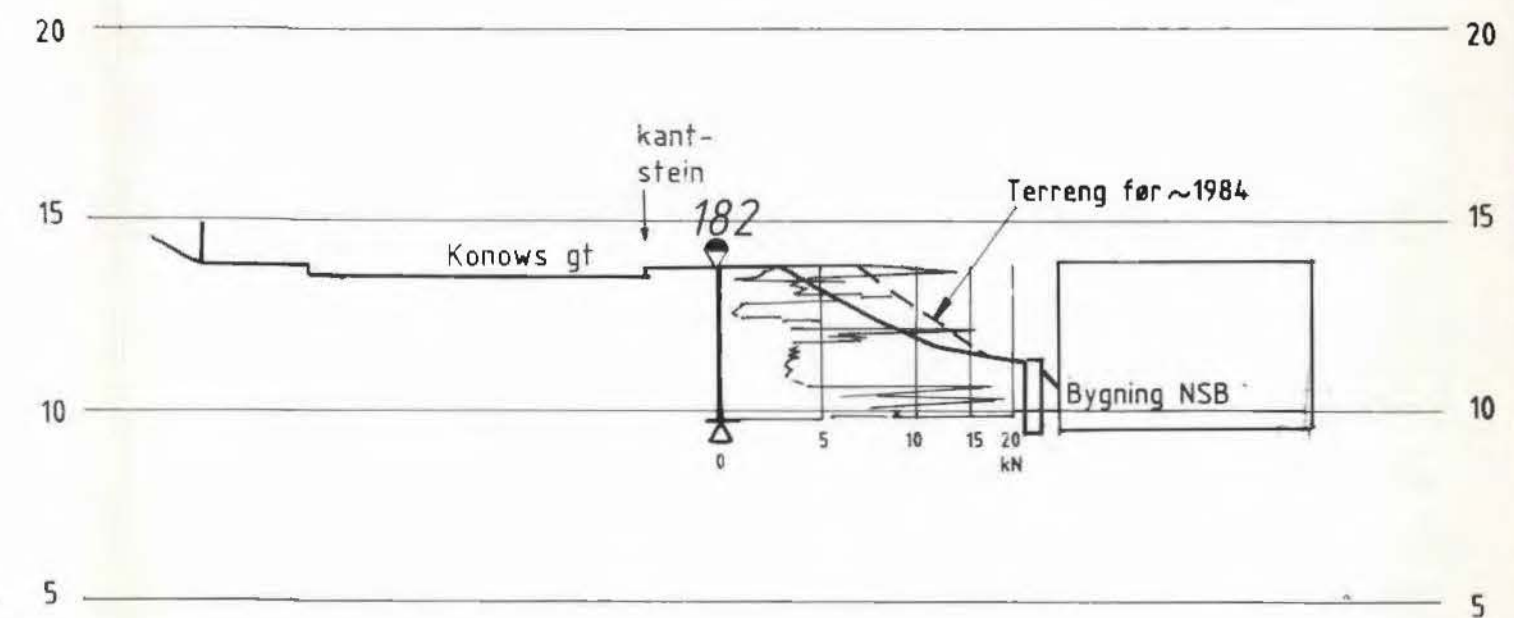

TEGNFORKLARING

- ◆ Dreietrykkssondering
- ⊥ Antatt stein, blokk eller fast grunn
- ⊠ Økt rotasjon.

A	Supplerende boringer	des.85			
Bokst.	Forandring	Dato	Bokst.	Forandring	Dato
NY STRØMSVEI LOELVDALEN / KONOWS GT. Profil B17 og profil B18			Tegn. svs / Amo	Dato juli 85	
			Målestokk	Kartref.	
			1 : 200	SO E2 <sup>III</sup>	
OSLO KOMMUNE Geoteknisk kontor			Tegn. nr.	1796 -70	

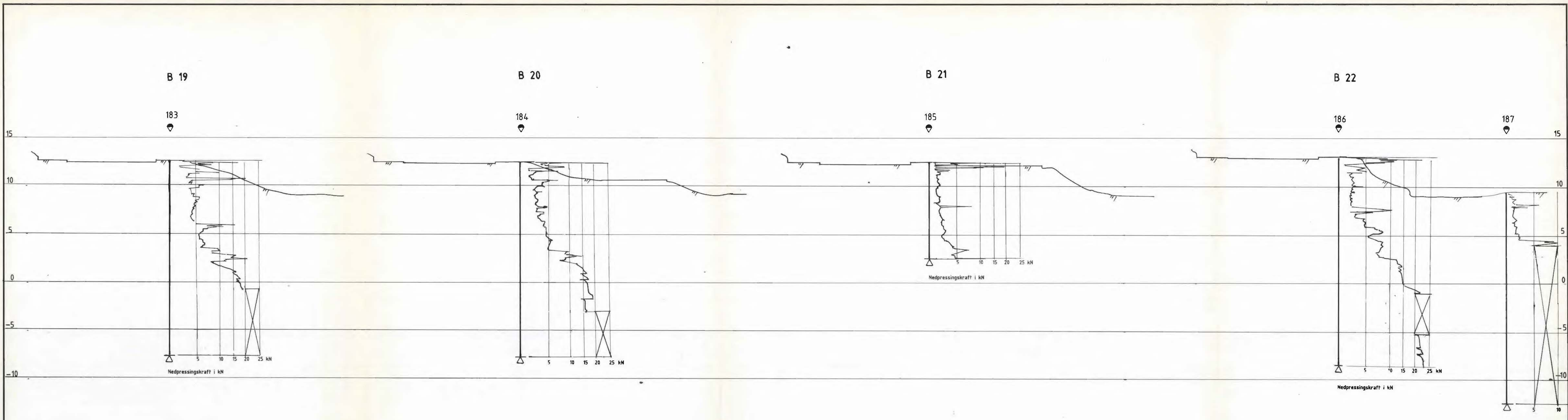

TEGNFORKLARING

- ▼ Dreietrykkssondering
- △ Antatt stein, blokk eller fast grunn

Bokst.	Forandring	Dato	Bokst.	Forandring	Dato
NY STRØMSVEI LOELVDALEN / DYVEKESVEI Profil B 19 , B 20 , B 21 , B 22			Tegn. SVS Målestokk 1 : 200		Dato jan-86 Kartref. SO E2 <sup>III</sup>
OSLO KOMMUNE Geoteknisk kontor				Tegn. nr. 1796 - 86	

Profil B 23

Profil B 24

Profil B 25

188



189

190

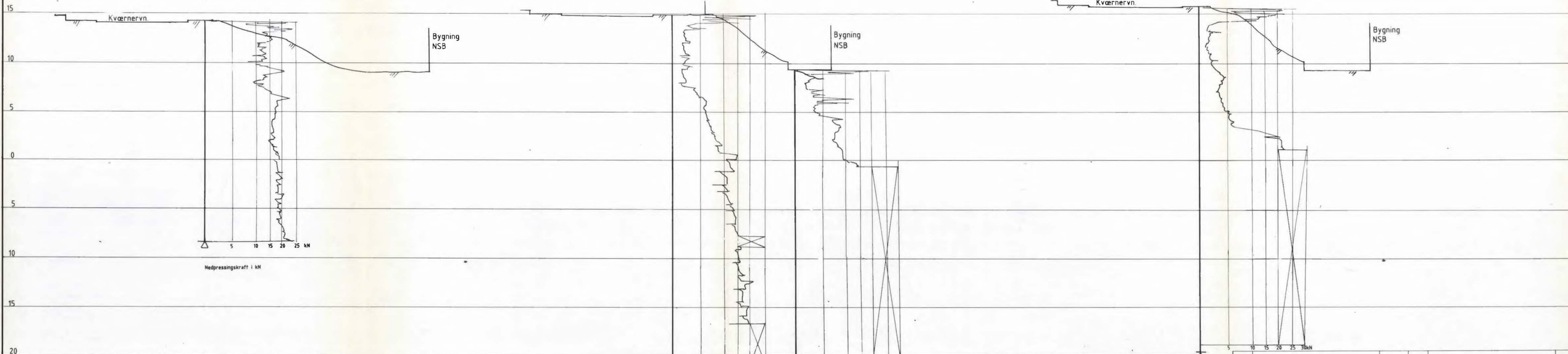
191



TEGNFORKLARING

-  Dreietrykkssondering
-  Antatt blokk, stein eller fast grunn

Bokst.	Forandring	Dato	Bokst.	Forandring	Dato
<p><b>NY STRØMSVEI</b>  <b>LOELVDALEN / DYVEKESVEI</b>            Profil B 23 , B 24 , B 25</p>					
<p>Tegn. SVS            Målestokk            1 : 500</p>				<p>Dato jan-86            Kartrel.            SO E2<sup>III</sup></p>	
<p>OSLO KOMMUNE Geoteknisk kontor</p>				<p>Tegn. nr.            1796 -87</p>	

Profil B 26

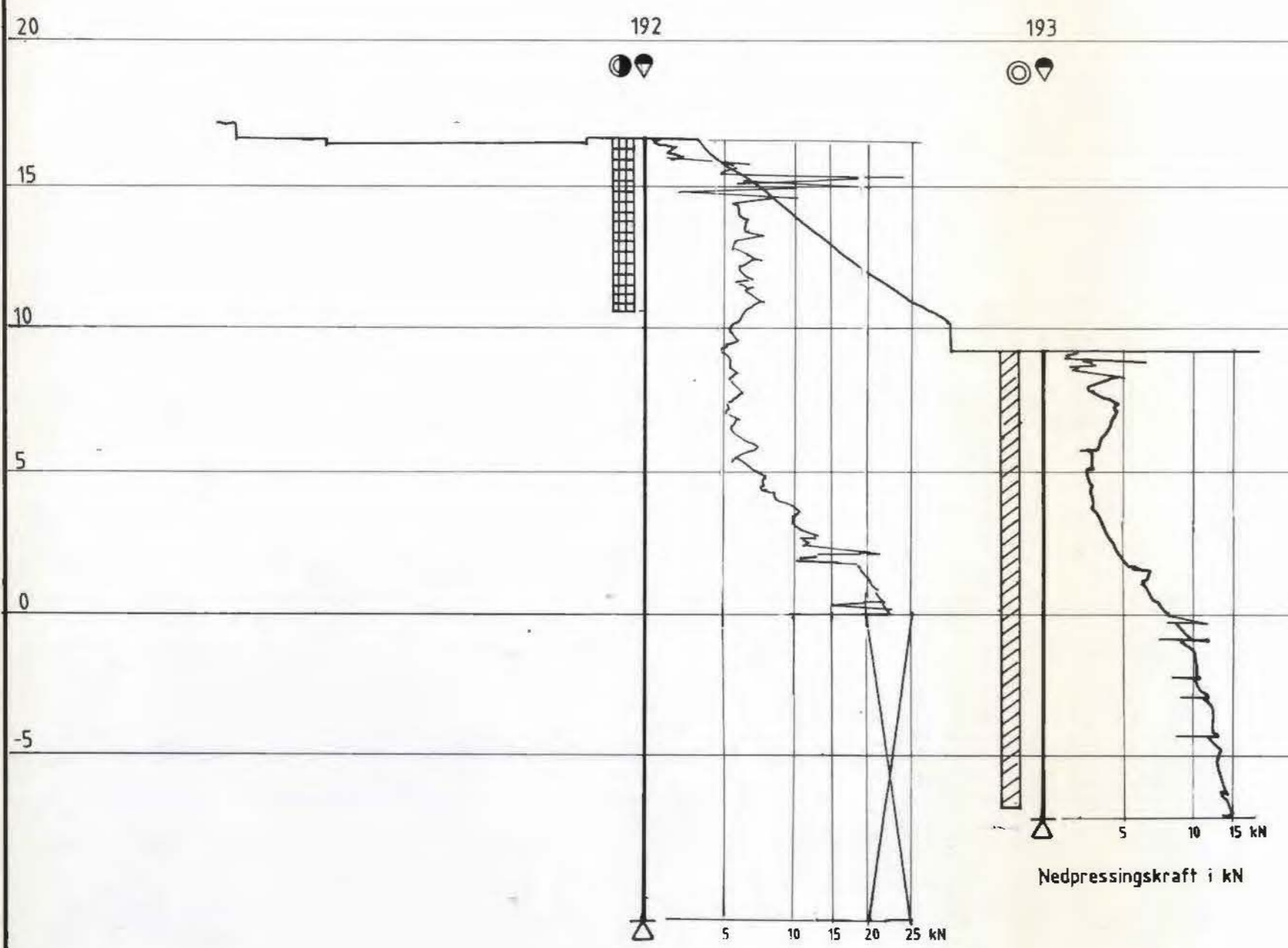

Profil B 27

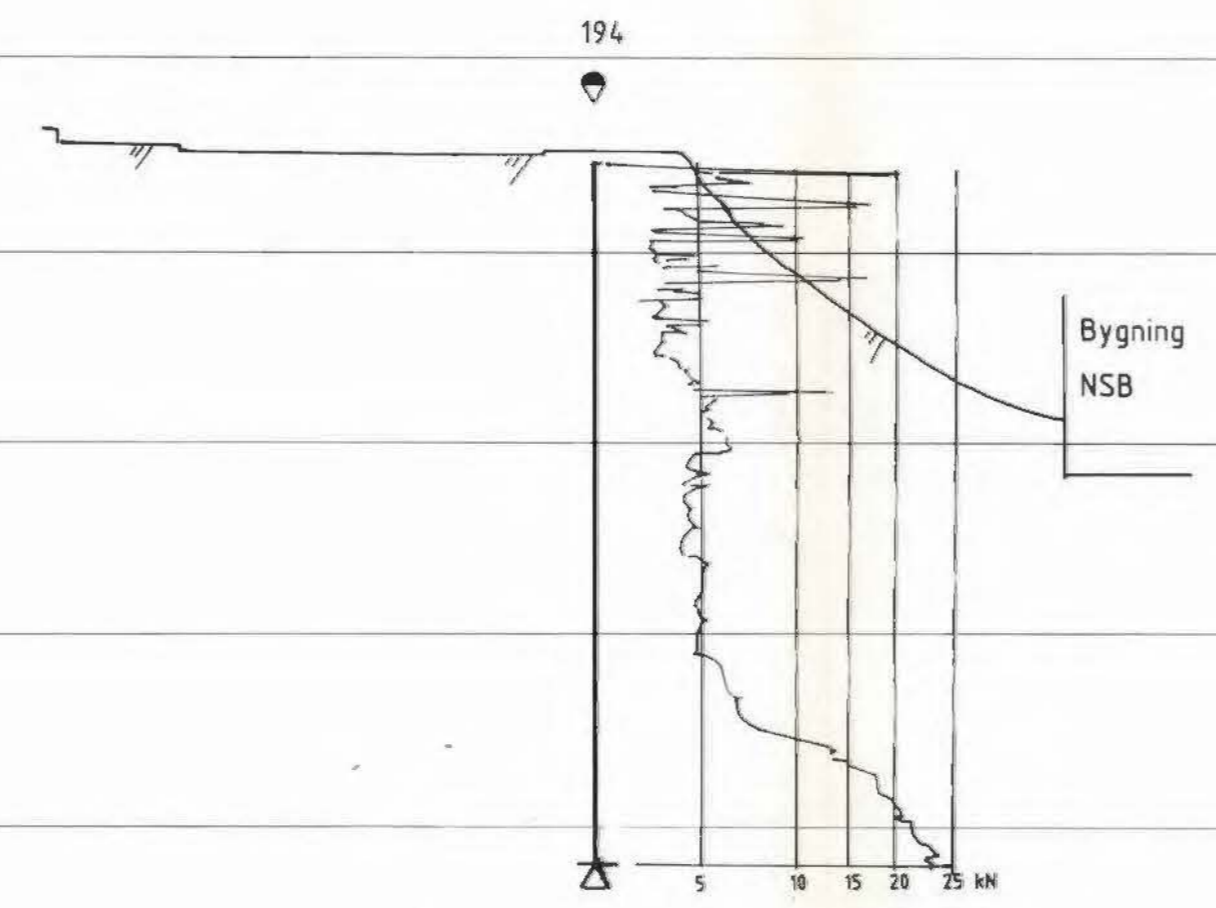

Profil B 28

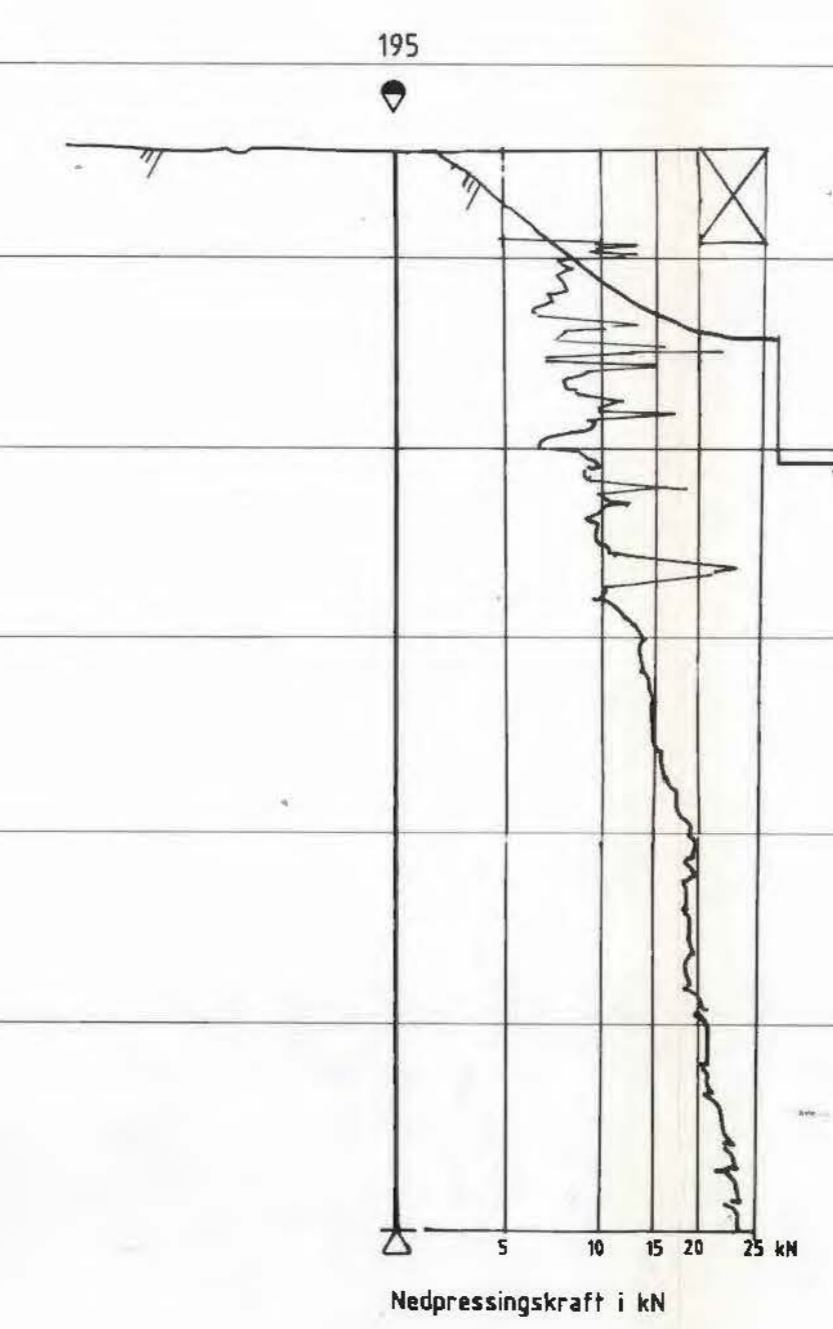

- TEGNFORKLARING
- ⊙ Prøveserie
  - ⊖ Skovlboring
  - ▽ Dreiefrykk-sondering
  - △ Stein, blokk eller fast grunn

Bokst.	Forandring	Dato	Bokst.	Forandring	Dato
NY STRØMSVEI LOELVDALEN / DYVEKESVEI Profil B 26 , B 27 , B 28			Tegn. SVS Målestokk 1 : 200		Dato jan-86 Kartref. SO E2 <sup>III</sup>
OSLO KOMMUNE Geoteknisk kontor				Tegn. nr. 1796 -88	

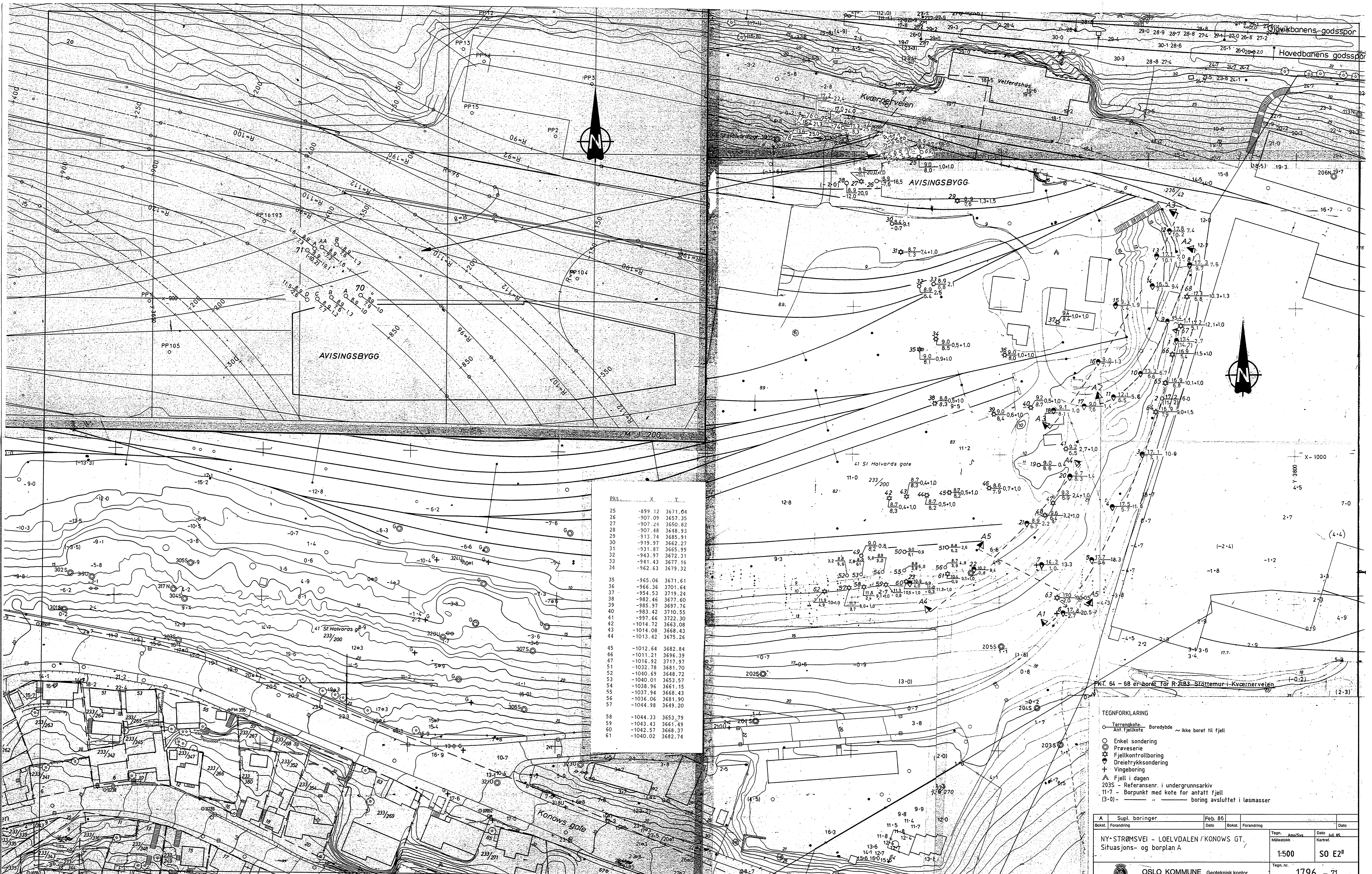

Pkt.	X	Y
25	-899.12	3671.04
26	-907.09	3657.35
27	-907.24	3650.82
28	-907.48	3648.93
29	-913.74	3685.91
30	-919.97	3662.27
31	-931.87	3665.99
32	-943.97	3672.31
33	-941.43	3677.16
34	-962.63	3679.32
35	-965.06	3671.61
36	-966.36	3701.64
37	-954.53	3719.24
38	-982.46	3677.60
39	-985.97	3697.76
40	-983.42	3710.55
41	-997.66	3722.30
42	-1014.72	3663.08
43	-1014.08	3668.43
44	-1013.42	3675.26
45	-1012.64	3682.84
46	-1011.21	3696.39
47	-1016.92	3717.97
51	-1032.78	3681.70
52	-1040.69	3648.72
53	-1040.01	3653.57
54	-1038.96	3661.15
55	-1037.94	3668.43
56	-1036.06	3681.90
57	-1044.98	3649.20
58	-1044.33	3653.79
59	-1043.43	3661.49
60	-1042.57	3668.37
61	-1040.02	3682.74

- TEGNFORKLARING**
- Terrenkote
  - Anf. fjellkote
  - Boredybde
  - ~ Ikke boret til fjell
  - Enkel sondering
  - ⊗ Prøveserie
  - ⊕ Fjellkontrollboring
  - ⊕ Dreietrykksondering
  - ⊕ Vingeboring
  - ▲ Fjell i dagen
  - 203S - Referansnr. i undergrunnsarkiv
  - 11-7 - Borpunkt med kote for antatt fjell
  - (3-0) - " " " " boring avsluttet i løsmasser

A	Suppl. boringer	Feb. 86	Bokst.	Forandring	Dato
Bokst.	Forandring	Dato	Bokst.	Forandring	Dato
NY-STRØMSVEI - LOELVDALEN / KONOWS GT. Situasjons- og borplan A					Tegnr. 1796 Målestokk 1:500 Dato juli 85 Kartref. SO E2 <sup>1</sup>
OSLO KOMMUNE Geoteknisk kontor					1796 - 71

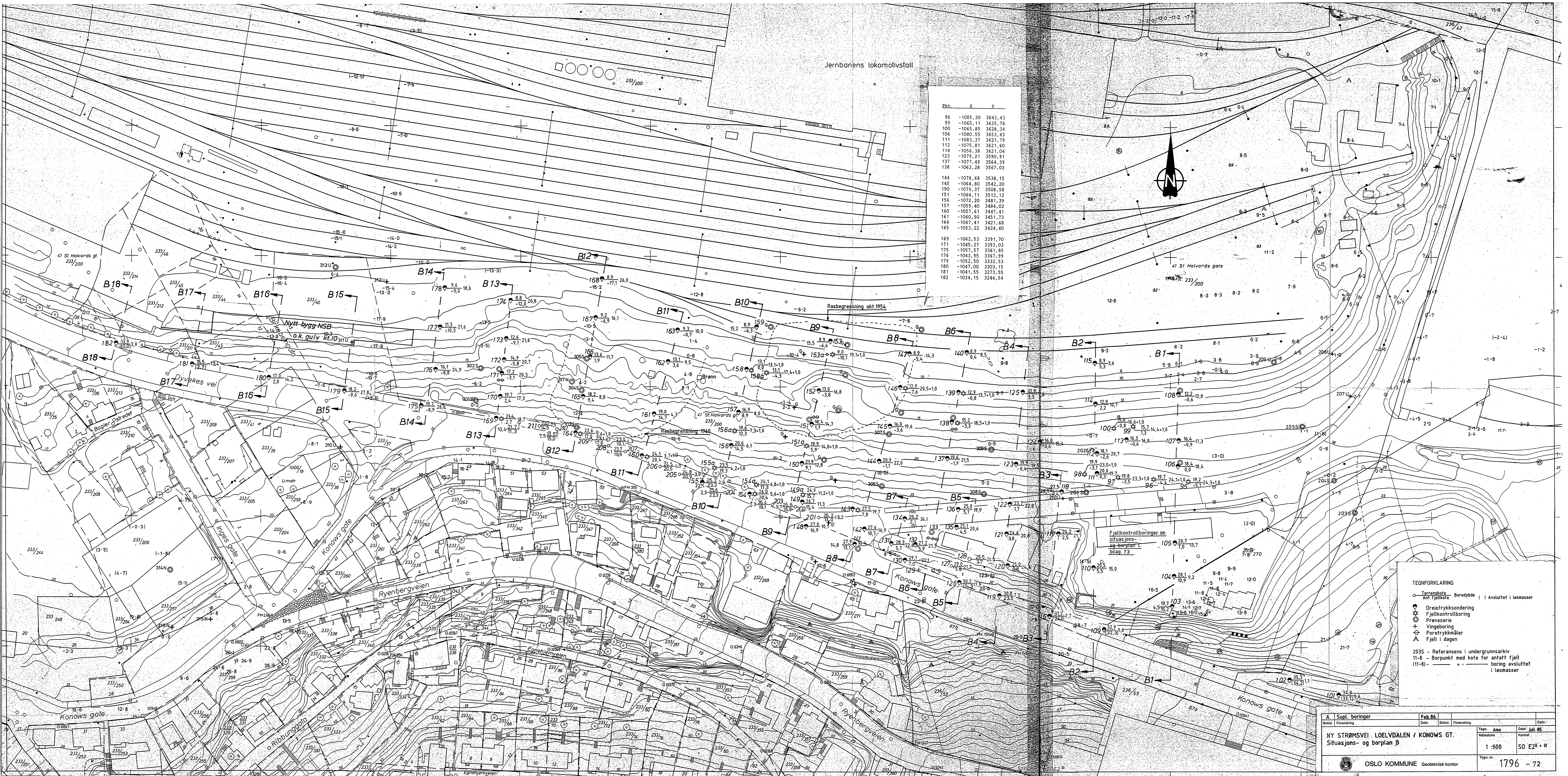

Pkt.	X	Y
96	-1085,30	3643,43
99	-1065,11	3625,78
100	-1065,85	3628,34
106	-1080,55	3653,43
111	-1083,37	3621,79
112	-1075,81	3621,60
114	-1056,38	3621,04
123	-1079,21	3590,91
137	-1077,49	3564,39
138	-1063,28	3567,03
144	-1078,68	3538,15
145	-1064,80	3542,20
150	-1079,37	3508,58
151	-1064,11	3512,12
156	-1072,20	3481,39
157	-1059,40	3484,02
160	-1057,61	3447,41
161	-1060,50	3451,73
164	-1067,41	3421,68
165	-1053,22	3424,40
169	-1062,53	3391,70
171	-1045,27	3332,03
175	-1057,57	3361,85
176	-1043,95	3367,99
179	-1052,50	3332,53
180	-1047,00	3303,15
181	-1041,55	3273,55
182	-1034,15	3244,54

**TEGNFORKLARING**

- Terrenkote
- Ant. fjellkote
- Dreiefrykksboring
- Fjellkontrollboring
- Prøveserie
- Vingeboring
- Poretrykkmåler
- ▲ Fjell i dagen

2035 - Referansens i undergrunnsarkiv  
 11-8 - Borpunkt med kote for antatt fjell  
 (11-8) - Boring avsluttet i løsmasser

A. Supt. boringer		Feb. 86		Dato	
Bokst.	Forandring	Dato	Bokst.	Forandring	Dato
NY STRØMSVEI, LOELVDALEN / KONOWS GT. Situasjons- og borplan B					
Tegn. Amo		Dato juli 85		Kartref.	
1:500		SO E21 + III		Tegn. nr.	
OSLO KOMMUNE		Geoteknisk kontor		1796 - 72	

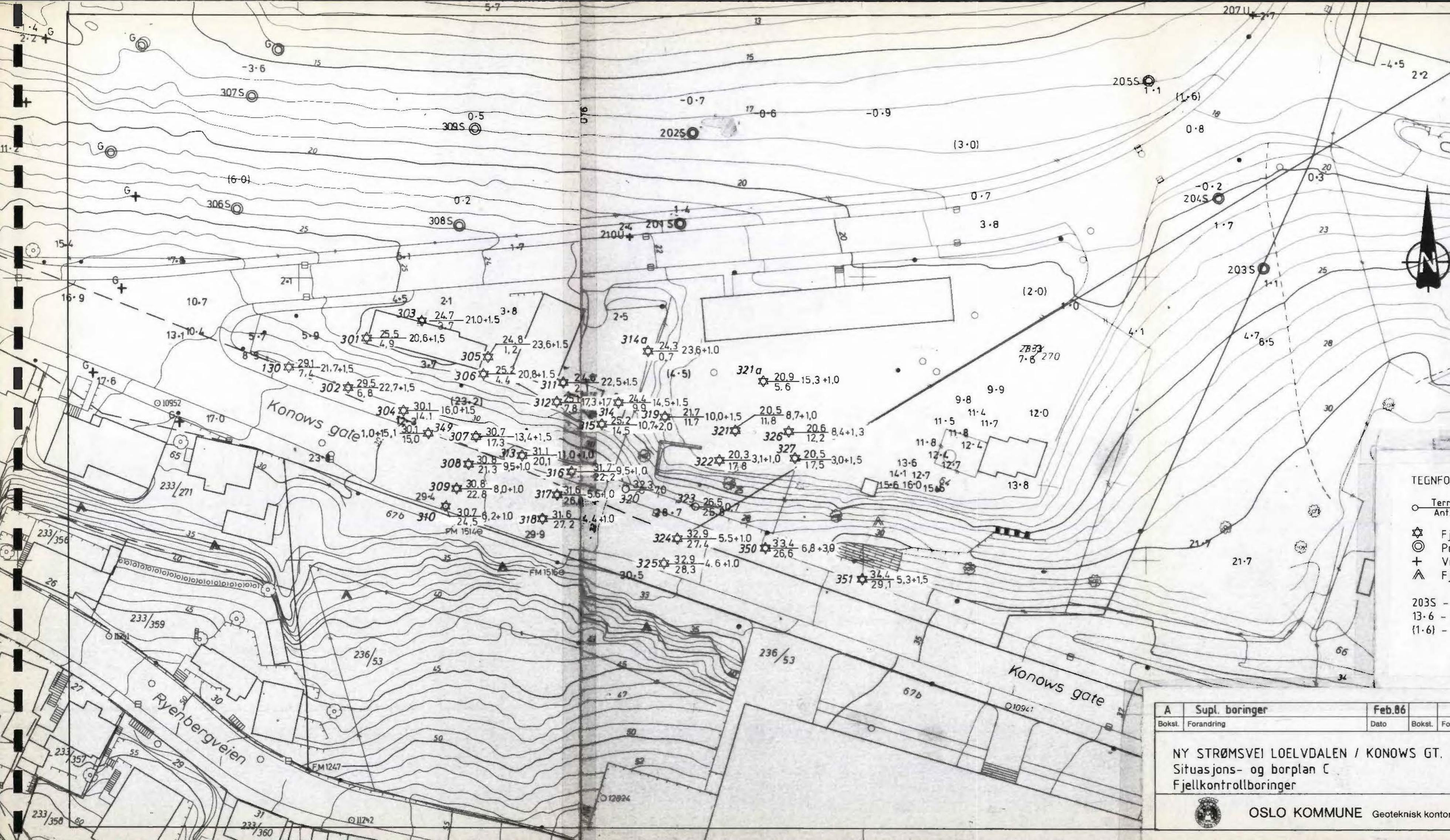

PKT.	X	Y
130	-1115.2	3548.0
301	-1130.5	3561.8
302	-1119.0	3558.4
303	-1107.4	3571.9
304	-1123.2	3568.3
305	-1112.8	3583.3
306	-1117.0	3583.0
307	-1127.8	3581.4
308	-1132.6	3579.7
309	-1137.2	3578.0
311	-1117.9	3596.6
312	-1121.5	3595.6
313	-1130.7	3589.7
314	-1121.5	3606.8
315	-1125.9	3603.9
316	-1133.8	3598.5
317	-1138.8	3595.5
318	-1141.8	3592.5
319	-1124.3	3614.8
320	-1137.0	3607.7
321	-1127.1	3627.5
322	-1132.0	3624.8
323	-1141.2	2619.8
324	-1145.5	3617.2
325	-1149.9	3614.7
326	-1126.9	3637.1
327	-1131.8	3638.1
328	-1136.6	3638.9



**TEGNFORKLARING**

- Terrengekote
- Ant fjellkote
- ☆ Fjellkontrollboring
- ⊙ Prøveserie
- + Vingeboring
- ▲ Fjell i dagen

203S - Referansenr. i undergrunnsarkiv  
 13-6 - Borpunkt med kote for antatt fjell  
 (1-6) - " " " " for boring avsluttet i løsmasser.

A Supl. boringer		Feb.86		Dato	
Bokst.	Forandring	Dato	Bokst.	Forandring	Dato
NY STRØMSVEI LOELVDALEN / KONOWS GT. Situasjons- og borplan C Fjellkontrollboringer					
Tegn. Amo			Dato juli 85		
Målestokk			Kartref.		
1 : 500			SO E2 <sup>II</sup> + III		
OSLO KOMMUNE Geoteknisk kontor				Tegn. nr.	
				1796 - 73	

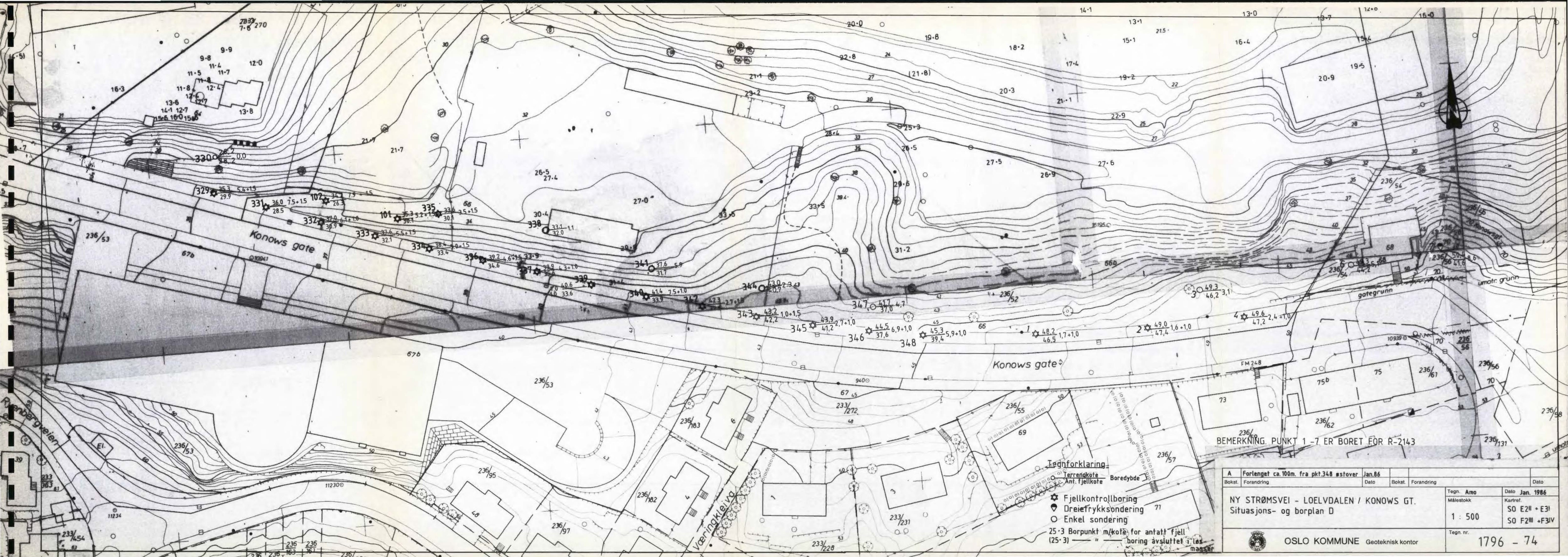

**Tegnforklaring**

- ⬤ Terrengkote
- ⬤ Ant. fjellkote
- ⊙ Boreddybe
- ⊙ Fjellkontrollboring
- ⊙ Dreiefrykksøndering
- ⊙ Enkel søndering
- 25-3 Borepunkt m/kote for antatt fjell
- (25-3) " " boring avsluttet i løs masse

A Forlenget ca. 100m. fra pkt. 348 østover		Jan. 86			Dato
Bokst.	Forandring	Dato	Bokst.	Forandring	Dato
NY STRØMSVEI - LOELVDALEN / KONOWS GT. Situasjons- og borplan D			Tegn. Ans Målestokk		Dato Jan. 1986
			1 : 500		Kartref. SO E2II + E3I SO F2III + F3IV
OSLO KOMMUNE Geoteknisk kontor			Tegn. nr.		1796 - 74

BEMERKNING. PUNKT 1-7 ER BORET FOR R-2143



D2 II E2 III

TEGNFORKLARING  
 Terrænkontur Boregler  
 Ant. f. julekate Boregler 233/210  
 Dreiertrykksendering  
 Prøveserie

Bokst.	Forandring	Dato	Bokst.	Forandring	Dato

NY STRØMSVEI LOELVDALEN / KONOWS GT.  
 Situasjons- og borplan E  
 Profil B16 - B28 i Dyvekes vei

Tegnr. IF / Amo Dato Jan. 86  
 Målestokk 1 : 500 Kartref. SO D2 I + II  
 SO E2 III  
 Tegnr. 1796 - 89

OSLO KOMMUNE Geoteknisk kontor