

SO G01

Norconsult 

5012924

Kjeller Bil AS – Tvetenveien 8

1 INNLEDNING

Kjeller bil AS planlegger å bygge et næringsbygg med 8 etasjer i Tvetenveien 8 i Oslo. Norconsult AS er engasjert som geoteknisk konsulent for å utføre grunnundersøkelser. Norconsult Fältgeoteknik AB (Norconsult datterselskap) har utført grunnundersøkelser. Foreliggende rapport er en ren datarapport for dokumentasjon av forholdene og inneholder ingen geotekniske vurderinger eller anbefalinger.

2 GRUNNUNDERSØKELSER

Det er utført grunnundersøkelser for dette prosjektet i mai 2009. Det er utført til sammen 2 trykksonderinger, 9 totalsonderinger og 1 prøvetaking. Det er boret til berg i alle punktene.

Borpunktene er koordinatbestemt.

Plassering av borpunktene er vist på tegning 002. For beskrivelse av boremetoder og symboler henvises til vedlegg 1.

3 OPPMÅLING

Punktene er innmålt og høydebestemt med resultater som gitt i tabellen nedenfor. Koordinater er gitt i Euref 89, og høyder i Oslo kommunes lokalsystem. Innmåling av borpunkter er gjort av Scan Survey.

Punkt nr.	Type boring	X (m)	Y (m)	H (terreng)
1	Totalsondering	6643068,653	601177,848	88,584
2	Totalsondering	6643047,302	601183,916	88,131
3	Totalsondering	6643023,713	601195,694	87,687
4	Totalsondering, trykksondering	6643073,720	601193,987	88,947
5	Totalsondering	6643052,194	601196,964	88,422
6	Totalsondering	6643031,530	601204,550	87,860
7	Totalsondering	6643074,248	601207,056	88,988
8	Totalsondering	6643057,382	601212,029	88,694
9	Totalsondering, trykksondering og prøvetaking	6643042,129	601217,164	88,344

Tabell 1. Koordinatliste.

4 GRUNNFORHOLD

Terrengnivå i borpunktene varierer mellom kote 87,7 og 89,0 og er lavest i punkt 3 sør på tomten.

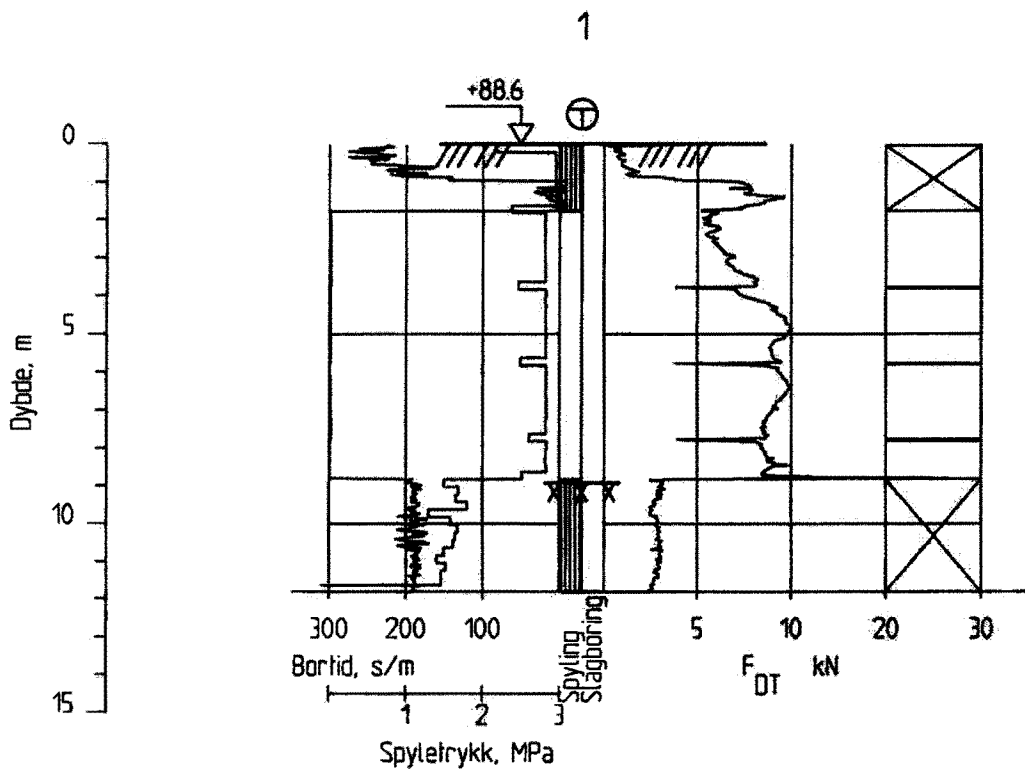

24-05/17/2015 09:40:20 146116101..._07_..._09 - P:\17121 02.05 2009 09-09-05 - LAYOUT 102 - 102EF - 146116101..._07_..._09

00	2009-05-28	Grunnundersøkelser	EG	Beh	SHY
Prosjekt	Dato	Beskrivelse	Utøver	Prosjekt	Skisse
Kjeller Bil AS			1:200		
TVETENVEIEN 8					
TOTALSONDERING, BORHULL 1					
Norconsult		Prosjekt	Skisse	Skisse	
		5012924	102	00	

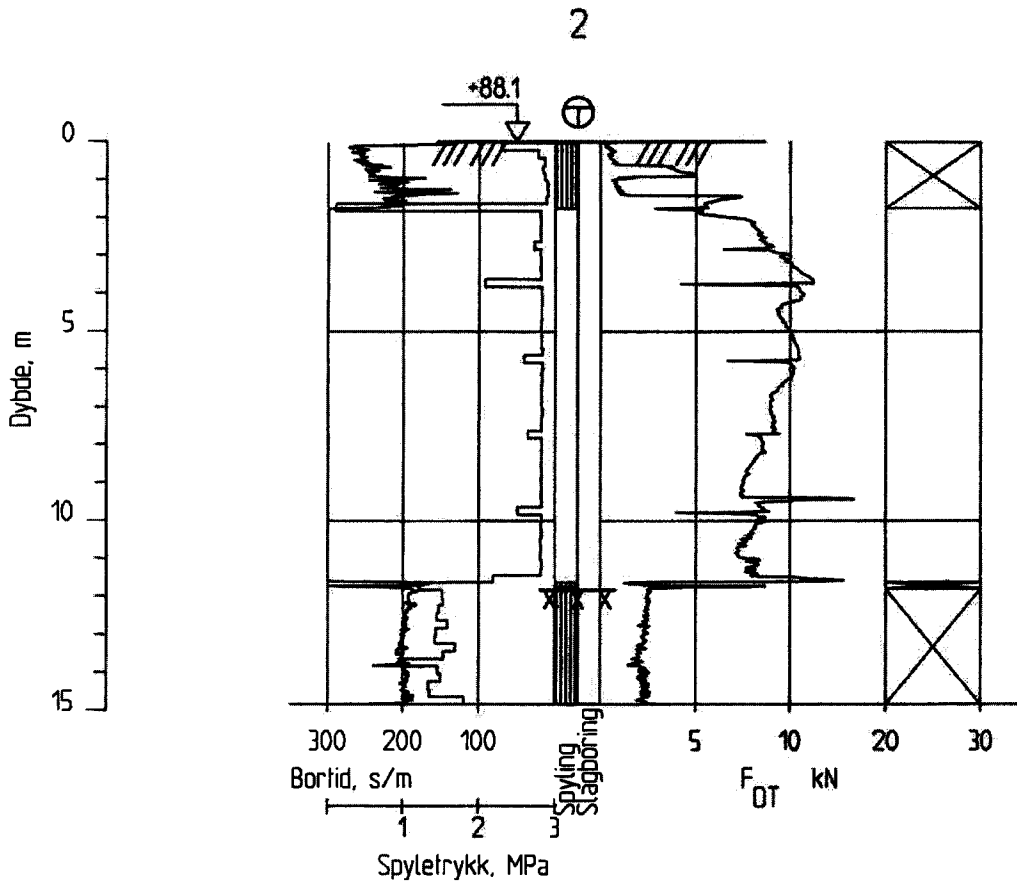

W:\S\2009\05\2009-05-28\Grunnundersøkelser\Kjeller\TOT_00_100.dwg - eg - Plottet: 02.06.2009 09:54:29 - LAYOUT: 03 - XREF: 1 - leif.undersøkelser_1_9

00	2009-05-28	Grunnundersøkelser	EG	Bef	SHY
<small>Stasjon</small>	<small>Dato</small>	<small>Stikkord</small>	<small>Stasjon</small>	<small>Papirtype</small>	<small>Skjema</small>
Dette dokument er utarbeidet av Norconsult AS som del av det oppdrags som fremgår nedenfor. Oppdragsveileder: Erlend Hovland AS. Dokumentet og dets innhold er det formål som oppdragsvilkårene beskriver, og vil ikke brukes eller gjøres tilgjengelig på annen måte eller i større utstrøknng enn formålet viser.			<small>Arkivert. Sjekk for ut. kontroll</small>		
Kjeller Bil AS			1:200		
TVETENVEIEN 8					
TOTALSONDERING, BORHULL 2					
Norconsult		<small>Oppdragsnummer</small> 5012924	<small>Oppdragsnummer</small> 103	<small>Stasjon</small> 00	

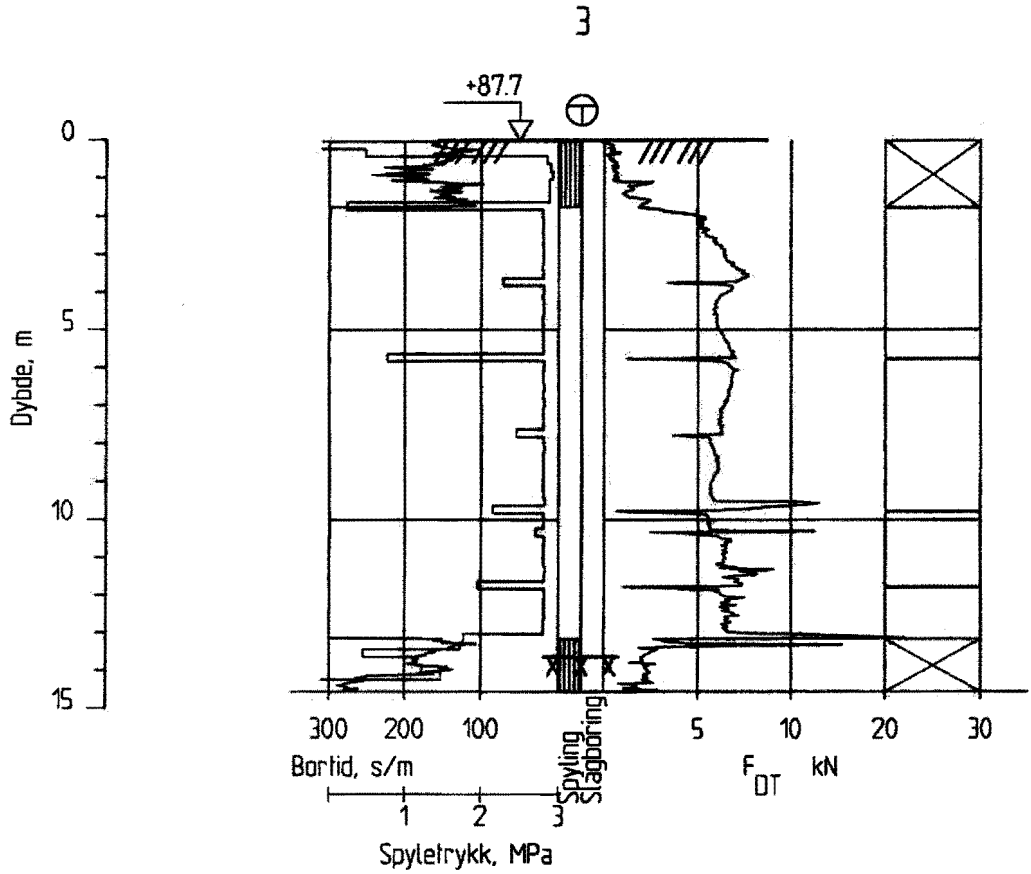

M:\S\1\2009\05\28\Grunundersøkelser\AKSER\TID_03_10_09.dwg - 09 - Plottet: 02.05.2009 09:42:24 - LAYOUT: BK - KREF - Informasjoner_1_3

00	2009-05-28	Grunundersøkelser	EG	BeH	SHY
Boringsnr	Bore	Boretype	Skjematid	Programmer	Skjematid
Dette dokument er utarbeidet av Norconsult AS som del av et oppdrag som omfatter utførelsen av grunnundersøkelser og dokumentasjon av borelogget for H del av ferdeanleggskonstruksjonen, og vil ikke kunne eller gøres tilgjengelig uten tillatelse eller i utgangspunktet offentliggjort.					Skala: 1:200 Tegnet: 12.05.2009
Kjeller Bil AS					
TVETENVEIEN 8					
TOTALSONDERING, BORHULL 3					
Norconsult		Oppdragsnr: 5012924	Oppdragsdel: 104	Rev: 00	

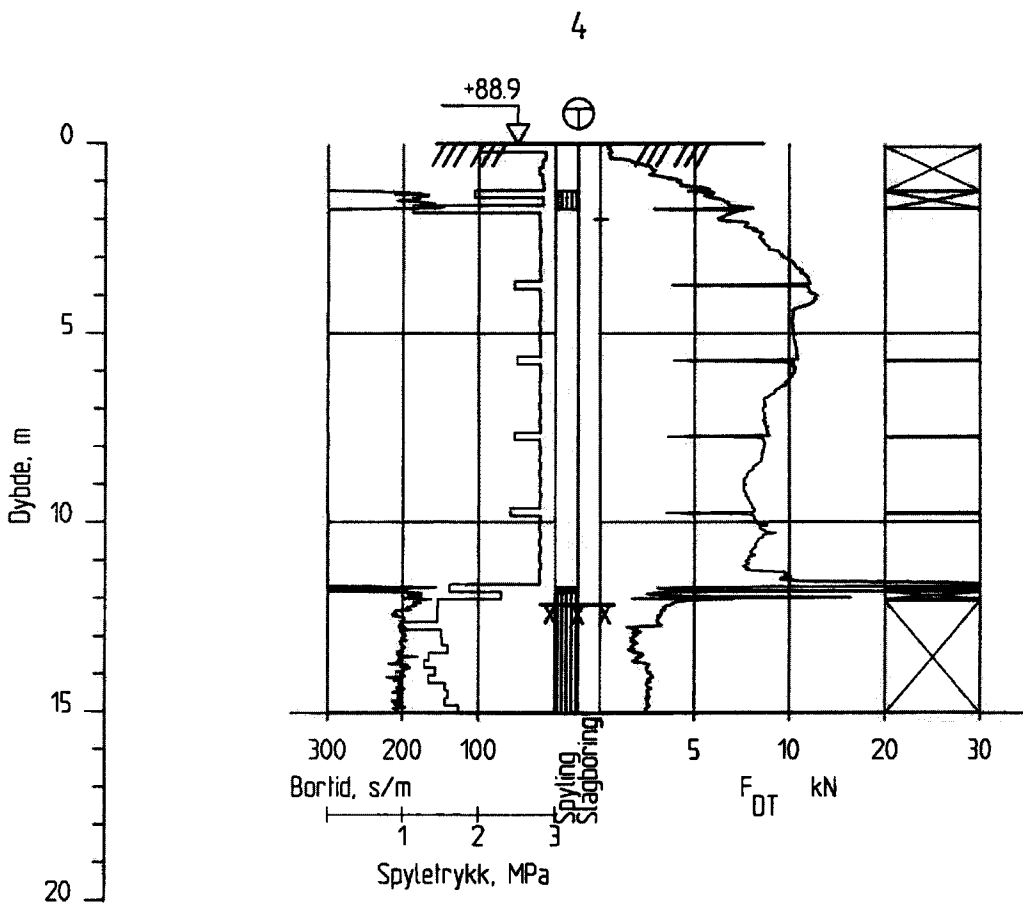

2015070205020514041Grunnundersøkelser\KjellerBil1TOT_083_110.dwg - eg - Plottet: 02.05.2009 09:46:28 - LAYOUT: 05 - XREF z: totalsondering_1_9

00 2009-05-28 Grunnundersøkelser			EG	Beh	SHY
Revizjon	Dato	Beskrivelse	Utarbeidet	Opprinnelig	Endret
Dette dokumentet er utarbeidet av Norconsult AS som del av det oppdraget som fremgår nedenfor. Oppdragsparten tilhører Norconsult AS. Dokumentet må bare benyttes til det formål som oppdragsparten beskriver, og må ikke kopieres eller gjøres tilgjengelig på annen måte eller i utøvet utstrøking som forårsaker skade.			Filnavn: kjellerbil1_04_totall 1:200		
Kjeller Bil AS					
TVETENVEIEN 8					
TOTALSONDERING, BORHULL 4					
Norconsult		Prosjektnummer 5012924	Tegningsnummer 105	Tegningsdato 00	

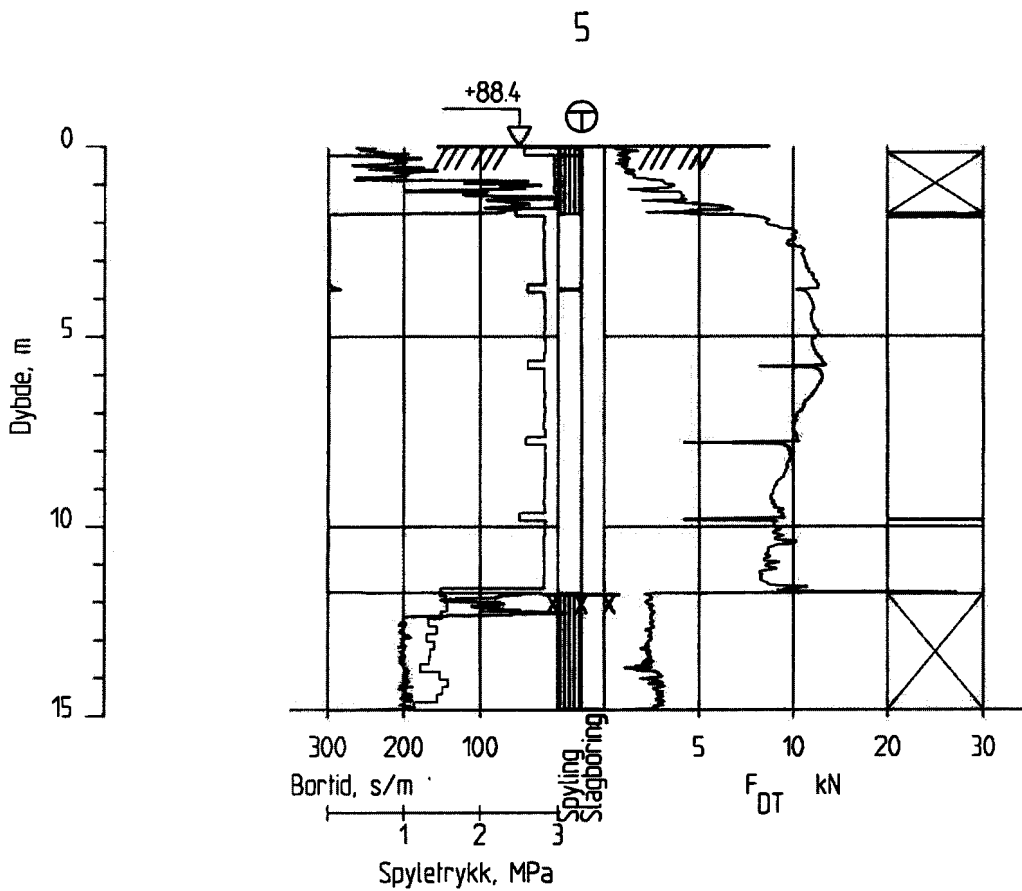

M:\S\15\1512724\Grunnundersøkelser\arkiv\TOT_302_109_dag - 08 - Plan101: 02.06.2009 09:48:35 - LAYOUT: 104 - XREF: 104\104\104\104_1_9

00	2009-05-28	Grunnundersøkelser	EG	BeH	SHY
Prosjekt	Bolig	Restriksjon	Utarbeidet	Opprevidd	Godkjent
<small>Dette dokumentet er utarbeidet av Norconsult AS som del av det oppdraget som fremgår nedenfor. Opphavsretten til dette dokumentet AS. Det er ikke tillatt å kopiere eller forandre innholdet i dette dokumentet uten tillatelse fra Norconsult AS.</small>					
Kjeller Bil AS					Målestokk: 1:200
TVETENVEIEN 8					
TOTALSONDERING, BORHULL 5					
Norconsult		Oppdragsnummer	5012924	Prosjektnummer	106
					Bladnummer
					00

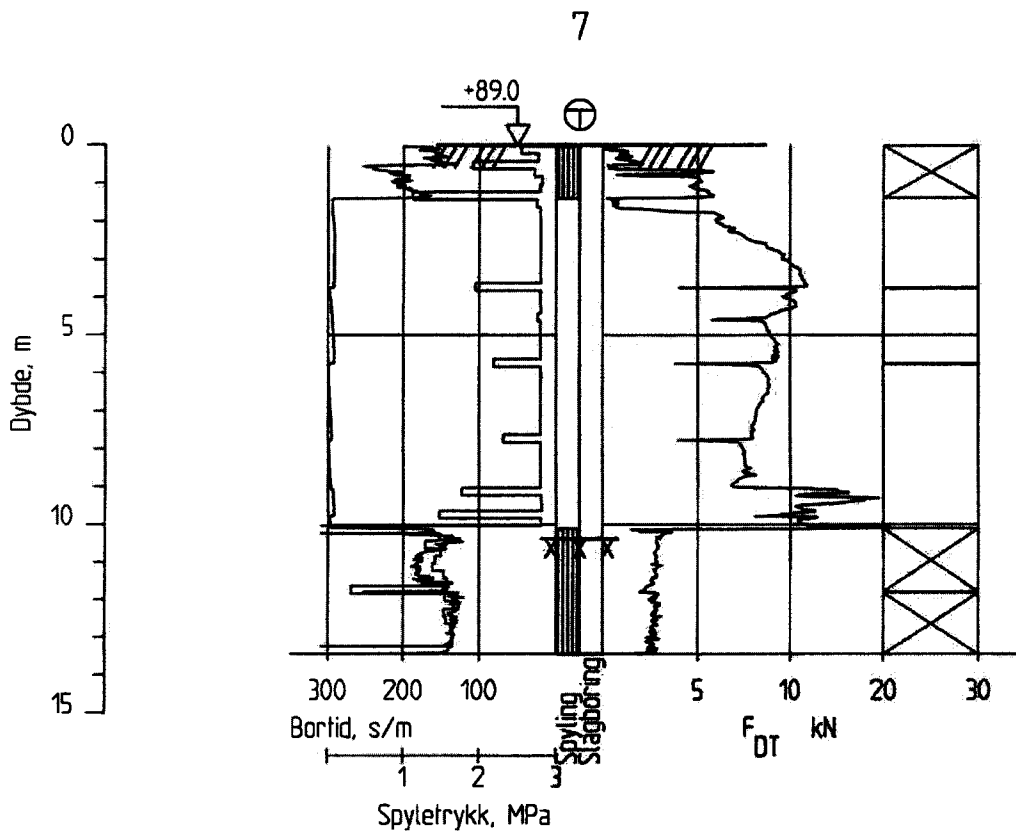

08	2009-05-28	Grunnundersøkelser	EG	Beh	SHY
Kjeller Bil AS		1:200			
TVETENVEIEN 8					
TOTALSONDERING, BORHULL 7					
Norconsult	5012924	108	00		

0815012924\0815012924\Grunnundersøkelser\Kjeller\TDT_08.dwg - eg - Prosjekt: 08.05.2009 09:43:39 - LAYOUT: 08 - 2009 - 1010\Grunnundersøkelser_1_9

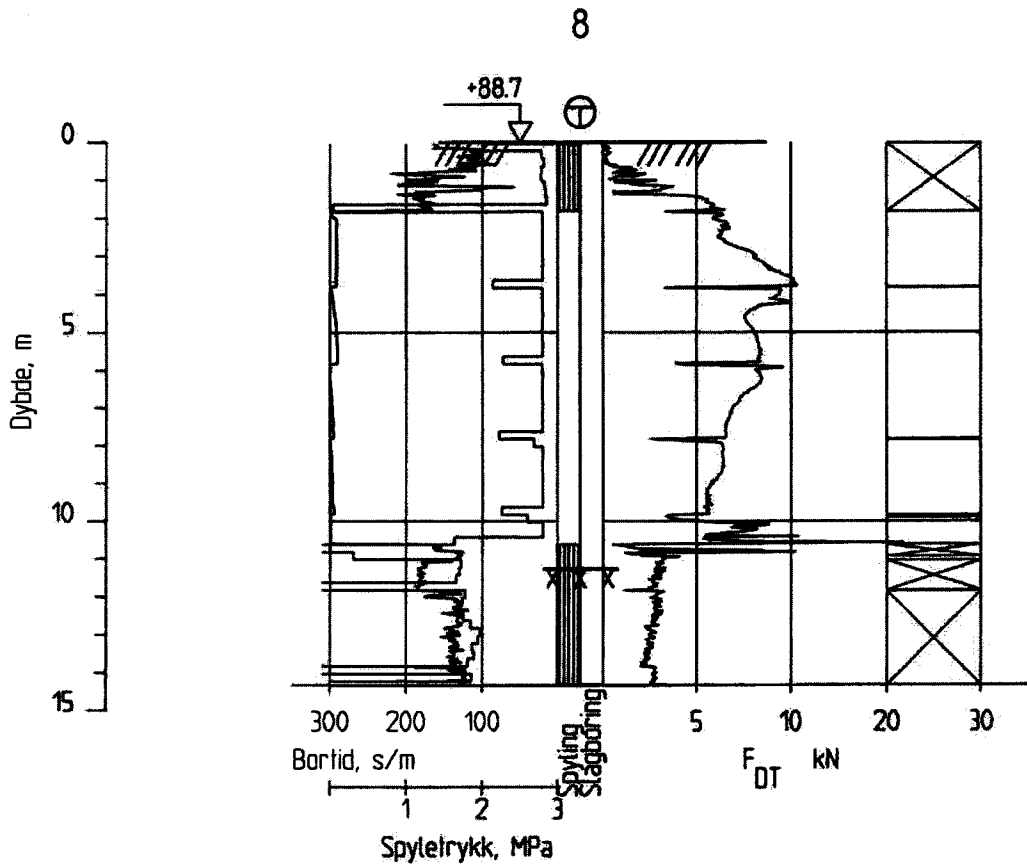

00	2009-05-28	Grunnundersøkelser	EG	BoH	SHY
Prosjekt	Dato	Beskrivelse	Utøvet av	Oppnevnt	Godkjent
Dette dokumentet er utarbeidet av Norconsult AS som del av det oppdragsvise samarbeidet mellom Norconsult AS, Kjøperen og/eller bestilleren og/eller bestilleren. Det er utarbeidet som oppdragsdokument, og må ikke brukes eller gjøres tilgjengelig for andre uten tillatelse fra Norconsult AS.			Skala: Egnet for A1-format 1:200		
Kjeller Bil AS					
TVETENVEIEN 8					
TOTALSONDERING, BORHULL 8					
Norconsult	5012924	109	00		

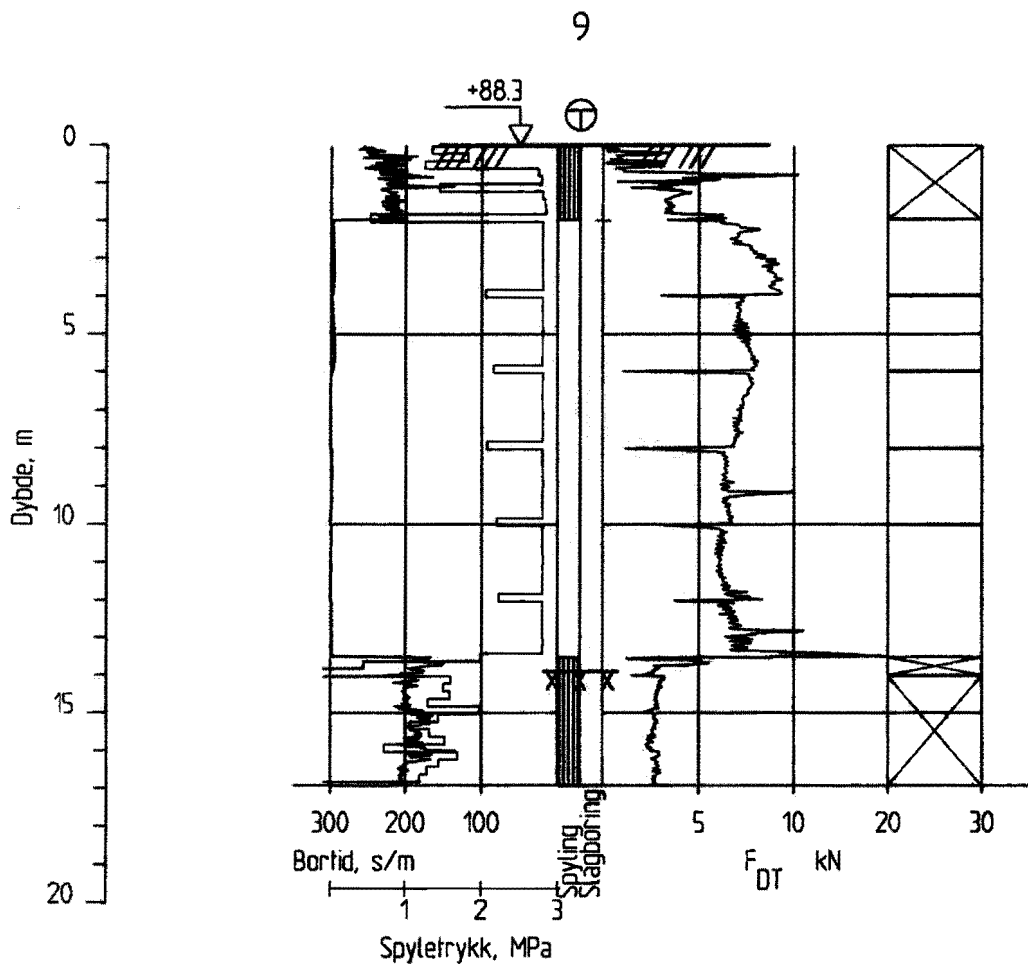

00	2009-05-20	Grunnundersøkelser	EG	BaH	SHY
Navn	Dato	Beskrivelse	Utstedt	Opprinn	Skrevet
Dette dokument er utarbeidet av Norconsult AS som del av det oppdrag som fremgår nedenfor. Oppdragsparten (Kjeller Bil AS, Dokument nr 10) har godkjent det formål som oppdragsparten beskriver, og vil ikke ta ansvar eller gjøre tilleggsarbeid på annen måte etter i så langt utstrøkk som formålet viser.			Skala: 1:200		
Kjeller Bil AS			1:200		
TVETENVEIEN 8					
TOTALSONDERING, BORHULL 9					
Norconsult		Prosjektnummer	Oppdragsnummer	Bladnummer	
		5012924	110	00	

K:\S\PROJ\5012924\Grunnundersøkelser\Kjeller\1\TOT_02_20.dwg - 09 - Plottet: 02.06.2009 09:44:18 - LAYOUT: 10 - XREF - totalsondering_1_9

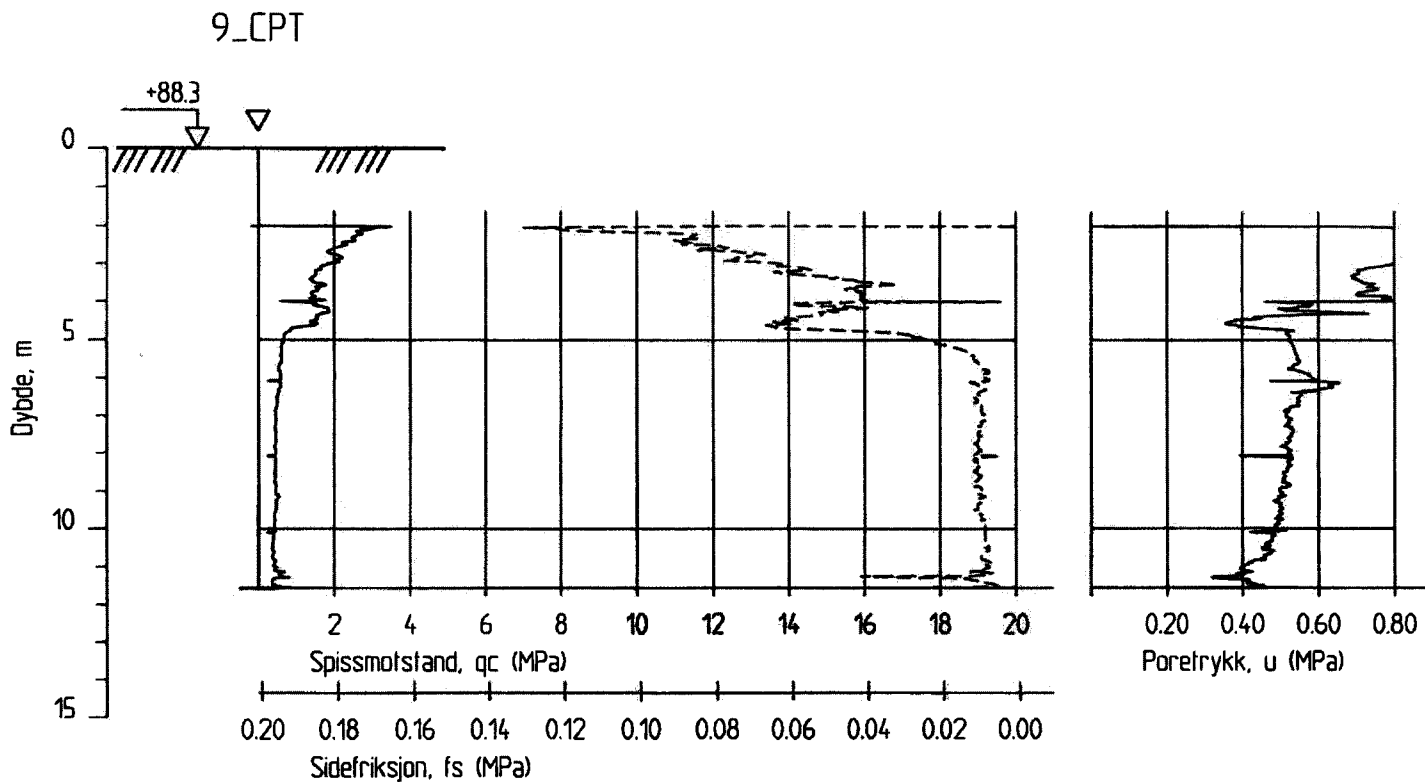

	00	2009-05-28	Grunnundersøkelser	EG	BHT	SHV
	Kjeller Bil AS TVETENVEIEN 8 TRYKKSONDERING, BORHULL 9			1:200		
5012924 202 00	Dette dokument er det eneste gyldige dokumentet for denne prosjektet. Alle endringer skal dokumenteres i dette dokumentet. Dette dokumentet er det eneste gyldige dokumentet for denne prosjektet. Alle endringer skal dokumenteres i dette dokumentet.					